



ОБЩЕСТВО С ОГРАНИЧЕННОЙ ОТВЕТСТВЕННОСТЬЮ «СДИ»

Регистрационный номер члена в реестре членов саморегулируемой организации Ассоциация Экспертно-Аналитический Центр Проектировщиков «Проектный портал» П-019-6316243650 от 03.05.2018 года



ЗАКАЗЧИК

Муниципальное казенное учреждение «Управление заказчика-застройщика, архитектуры и градостроительства» муниципального района Сергиевский Самарской области

Документация по планировке территории

«Строительство автомобильных дорог общего пользования в п. Серноводск Сергиевского района»

Самара, 2022 г.



ОБЩЕСТВО С ОГРАНИЧЕННОЙ ОТВЕТСТВЕННОСТЬЮ «СДИ»

Регистрационный номер члена в реестре членов саморегулируемой организации Ассоциация Экспертно-Аналитический Центр Проектировщиков «Проектный портал» П-019-6316243650 от 03.05.2018



ЗАКАЗЧИК

МКУ «УЗЗАиГ»

Документация по планировке территории

«Строительство автомобильных дорог общего пользования в п. Серноводск Сергиевского района»

ППТ-ПМТ.ППТ-МО



Согласовал
Директор ООО «СДИ»
Назин А.С.

М.П.

Самара, 2022 г.

№ тома	Обозначение	Наименование	Примечание
1	ППТ-ПМТ.ППТ-ОЧ	Проект планировки территории. Раздел 1 «Проект планировки территории. Графическая часть». Основная часть.	
		Проект планировки территории. Раздел 2 «Положение о размещении линейных объектов». Основная часть.	
2	ППТ-ПМТ.ППТ-МО	Проект планировки территории. Раздел 3 «Материалы по обоснованию проекта планировки территории. Графическая часть».	
		Проект планировки территории. Раздел 4 «Материалы по обоснованию проекта планировки территории. Пояснительная записка».	
3	ППТ-ПМТ.ПМТ-ОЧ	Проект межевания территории Раздел 1 "Проект межевания территории. Графическая часть" Основная часть.	
		Проект межевания территории Раздел 2 "Проект межевания территории. Текстовая часть". Основная часть.	
4	ППТ-ПМТ.ПМТ-МО	Проект межевания территории Раздел 3 "Материалы по обоснованию проекта межевания территории. Графическая часть"	
		Проект межевания территории Раздел 4 "Материалы по обоснованию проекта межевания территории. Пояснительная записка".	

Согласовано:

Взам. инв. №

Подп. и дата

Инв. № подл.

						ППТ-ПМТ.ППТ-МО		
Изм.	Кол.уч	Лист	№док	Подпись	Дата			
						Стадия	Лист	Листов
						П	1	
Разработал	Васильев					ООО "СДИ" г.Самара		

Состав проекта

ОГЛАВЛЕНИЕ

	Стр.
3 Раздел 3 «Материалы по обоснованию проекта планировки территории. Графическая часть»..3	
3.1 Схема расположения элементов планировочной структуры.....3	
3.2 Схема использования территории в период подготовки проекта планировки территории4	
3.3 Схема организации улично-дорожной сети и движения транспорта.....7	
3.4 Схема вертикальной планировки территории, инженерной подготовки и инженерной защиты территории10	
3.5 Схема границ зон с особыми условиями использования территорий, особо охраняемых природных территорий, лесничеств.13	
3.6 Схема конструктивных и планировочных решений.....16	
4 Раздел 4 «Материалы по обоснованию проекта планировки территории. Пояснительная записка».....19	
4.1 Описание природно-климатических условий территории, в отношении которой разрабатывается проект планировки территории19	
4.2 Обоснование определения границ зон планируемого размещения линейных объектов.....29	
4.3 Обоснование определения границ зон планируемого размещения линейных объектов, подлежащих реконструкции в связи с изменением их местоположения30	
4.4 Обоснование определения предельных параметров застройки территории в границах зон планируемого размещения объектов капитального строительства, проектируемых в составе линейных объектов30	
4.5 Ведомость пересечений границ зон планируемого размещения линейного объекта (объектов) с сохраняемыми объектами капитального строительства (здание, строение, сооружение, объект, строительство которого не завершено), существующими и строящимися на момент подготовки проекта планировки территории.....47	
4.6 Ведомость пересечений границ зон планируемого размещения линейного объекта (объектов) с объектами капитального строительства, строительство которых запланировано в соответствии с ранее утвержденной документацией по планировке территории47	
4.7 Ведомость пересечений границ зон планируемого размещения линейного объекта (объектов) с водными объектами (в том числе с водотоками, водоемами, болотами и т.д.)47	
4.8 ПРИМЕЧАНИЯ.....48	
4.9 ПРИЛОЖЕНИЯ.....49	

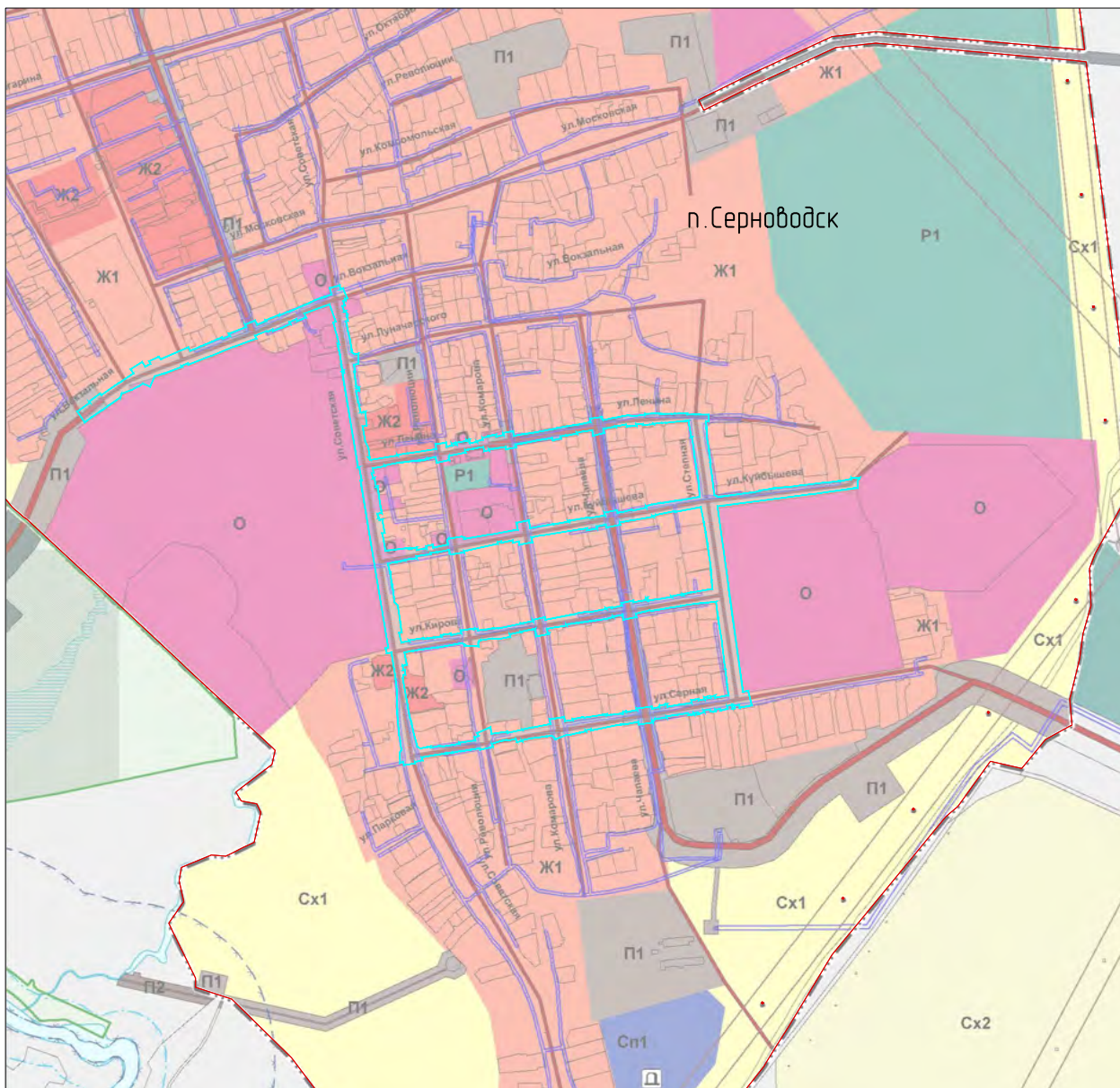

Условные обозначения



границы территории, в отношении которой осуществляется подготовка проекта планировки для размещения линейного объекта
 совпадает с границей зоны планируемого размещения линейного объекта

Примечание:

1. границы зон планируемого размещения линейных объектов, подлежащих реконструкции в связи с изменением их местоположения - отсутствуют
2. схема подготовлена на выкопировке с карты градостроительного зонирования сельского поселения Серноводск

					ППТ - ПМТ. ППТ - МО		
					Документация по планировке территории для размещения линейного объекта "Строительство автомобильных дорог общего пользования в п. Серноводск Сергиевского района"		
<i>Изм.</i>	<i>Кол.уч</i>	<i>Лист N док.</i>	<i>Подпись</i>	<i>Дата</i>	Материалы по обоснованию проекта планировки территории		
Утвердил					<i>Стадия</i>	<i>Лист</i>	<i>Листов</i>
Н.контроль					П	1	3
ГИП	Акимова				Схема расположения элементов планировочной структуры М1:10 000		
Автор разд.							
Проверил							
Разработал	Васильев В.П.				 2. Самара 2022г.		



Таблица земельных участков в границе территории разработки ДПП «Строительство автомобильных дорог общего пользования в п. Серноводск Сергиевского района» с указанием категории и формы собственности

№ п/п	Код	Категория	Форма собственности	Вид собственности
1	63.31.0000000.1155	1155/4-чл/1	Министерство транспорта и автомобильных дорог Самарской области, ИНН: 6315800523 (ПЕП) Самарская область (собственность)	земли населенных пунктов
2	63.31.08060119	19/чл/1	Российская Федерация (собственность)	земли населенных пунктов
3	63.31.0000000.1143	1143/4-чл/1	Министерство транспорта и автомобильных дорог Самарской области, ИНН: 6315800523 (ПЕП) Самарская область (собственность)	земли населенных пунктов
4	63.31.0000000.1141	1141/4-чл/1	Министерство транспорта и автомобильных дорог Самарской области, ИНН: 6315800523 (ПЕП) Самарская область (собственность)	земли населенных пунктов
5	63.31.0806012.375	375/3/1	Муниципальная собственность	земли населенных пунктов
6	63.31.0806012	3/1	Земели государственная собственность на которые не разграничены в ведении администрации	земли населенных пунктов
7	63.31.0000000	3/2	Земели государственная собственность на которые не разграничены в ведении администрации	земли населенных пунктов

- Условные обозначения**
- — — — — обозначение проектируемых осей автомобильных дорог
 - — — — — граница территории, в отношении которой осуществляется подготовка проекта планировки для размещения линейного объекта
 - — — — — граница зоны планируемого размещения линейного объекта
 - — — — — граница существующих земельных участков, учтенных в Едином государственном реестре недвижимости
 - — — — — граница кадастрового квартала

- — — — — обозначение существующей автомобильной дороги
- — — — — обозначение водопровода
- — — — — обозначение теплотрассы
- — — — — обозначение канализации
- — — — — обозначение газопровода
- — — — — обозначение линии электропередачи высокого напряжения
- — — — — обозначение кабеля связи
- — — — — обозначение линии электропередачи низкого напряжения
- — — — — обозначение существующих зданий

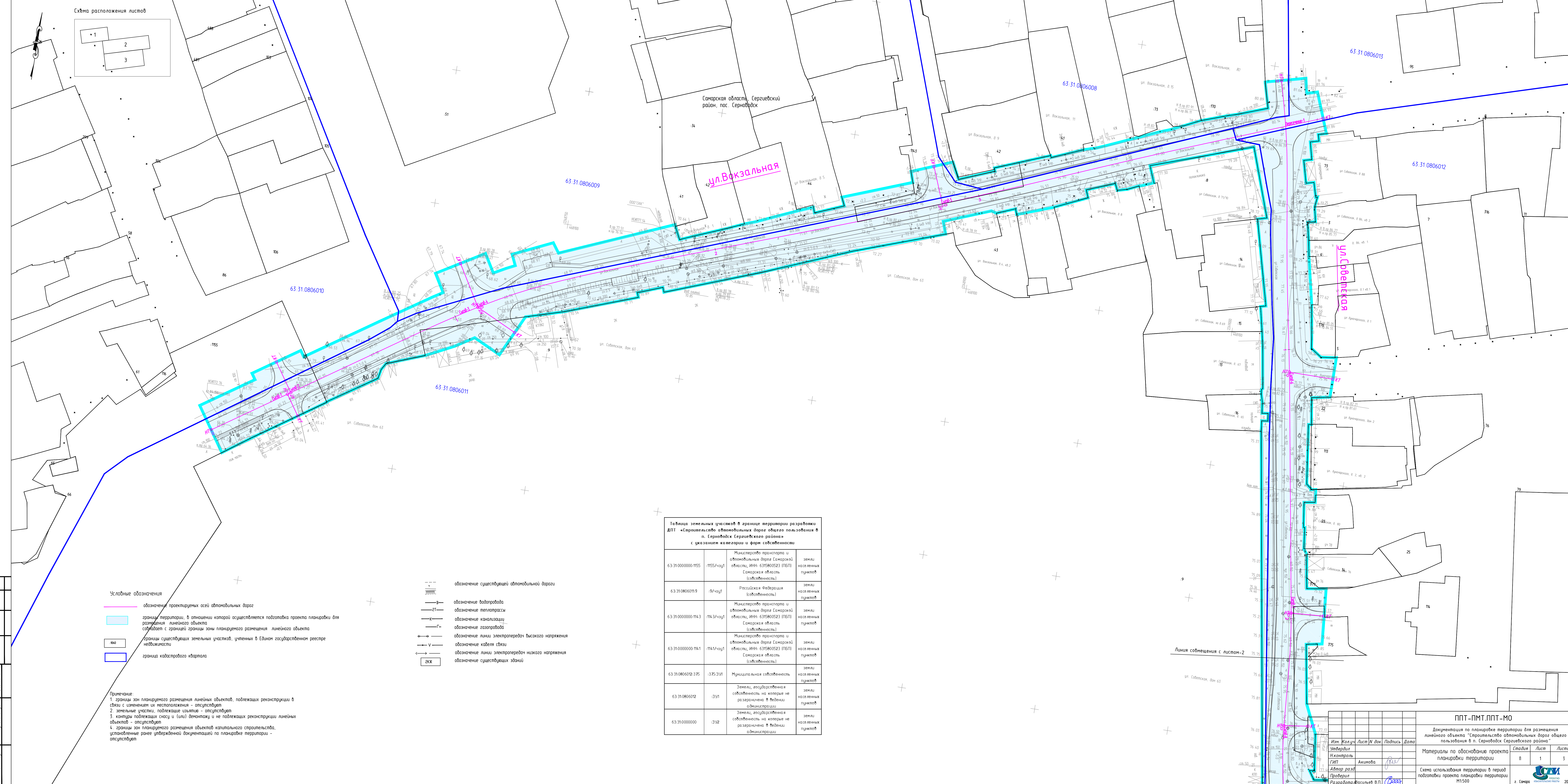
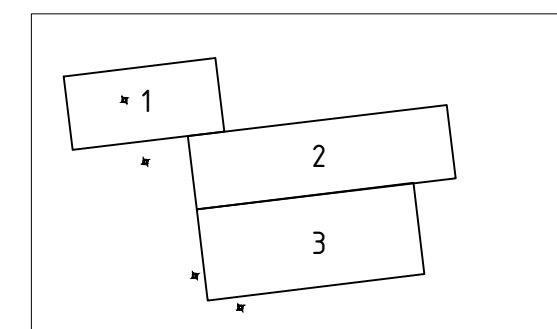
Примечание:
 1. границы зон планируемого размещения линейных объектов, подлежащих реконструкции в связи с изменением их местоположения - отсутствуют
 2. земельные участки, подлежащие изъятию - отсутствуют
 3. контуры подлежащих сносу и (или) демонтажу и не подлежащих реконструкции линейных объектов - отсутствуют
 4. границы зон планируемого размещения объектов капитального строительства, установленные ранее утвержденной документацией по планировке территории - отсутствуют

ППТ-ПМТ.ППТ-МО

Документация по планировке территории для размещения линейного объекта «Строительство автомобильных дорог общего пользования в п. Серноводск Сергиевского района»

Имя	Колумб	Лист	№ док.	Подпись	Дата
И.контр.					
Г.И.П.	Акимова				
Автор разраб.					
Проверил					
Разработчик	Александр В.П.				

Материалы по обоснованию проекта планировки территории

Страниц	Лист	Листов
1	1	3

Схема использования территории в период подготовки проекта планировки территории М1500

г. Самара 2022г.

М.А.Сидорова, И.В.Сидорова, В.А.Сидорова



Линия соотнесения с листом-1

63.31.0806011

Линия соотнесения с листом-3

Линия соотнесения с листом-3

Схема расположения листов

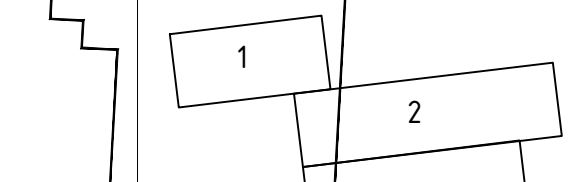

ул. Ленина

ул. Савельская

ул. Куйбышева

63.31.0806012

ул. Куйбышева

63.31.0806014

ул. Ленина

ул. Стенная

ул. Стенная

63.31.0806014

ул. Куйбышев

ул. Стенная

Линия соотнесения с листом-3

- Примечание:
1. границы зон планируемого размещения линейных объектов, подлежащих реконструкции в связи с изменением их местоположения - отсутствуют
 2. земельные участки, подлежащие изъятию / отсутствуют
 3. контуры подлежащих сносу (или) демонтажу и не подлежащих реконструкции линейных объектов - отсутствуют
 4. зоны зон планируемого размещения объектов капитального строительства, установленные ранее опубликованной документацией по планировке территории - отсутствуют

- Символьные обозначения
- обозначения проектируемых осей автомобильных дорог
 - границы территории, в отношении которой осуществляется подготовка проекта планировки для размещения линейного объекта
 - границы существующих земельных участков, учтенных в Едином государственном реестре недвижимости
 - границы кадастрового квартала
 - обозначение существующей автомобильной дороги
 - обозначение водопровода
 - обозначение теплотрассы
 - обозначение канализации
 - обозначение газопровода
 - обозначение линии электропередачи высокого напряжения
 - обозначение кабеля связи
 - обозначение линии электропередачи низкого напряжения
 - обозначение существующих зданий



Схема расположения листов



- Условные обозначения**
- обозначение проектируемых осей автомобильных дорог
 - границы территории, в отношении которой осуществляется подготовка проекта планировки для размещения линейного объекта
 - совпадает с границей границы зоны планируемого размещения линейного объекта
 - границы существующих земельных участков, учтенных в Едином государственном реестре недвижимости
 - границы кадастрового квартала

Примечание:

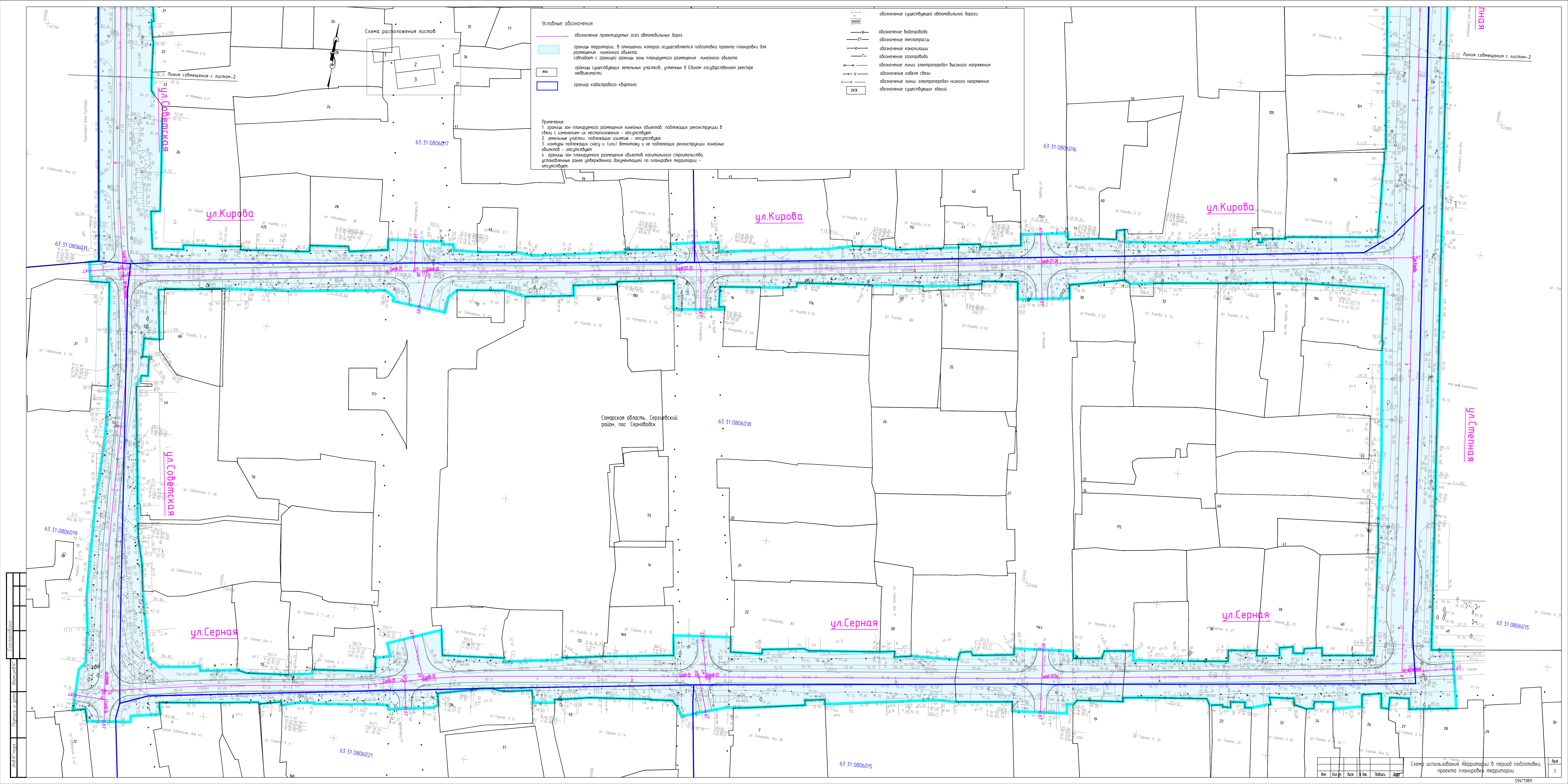
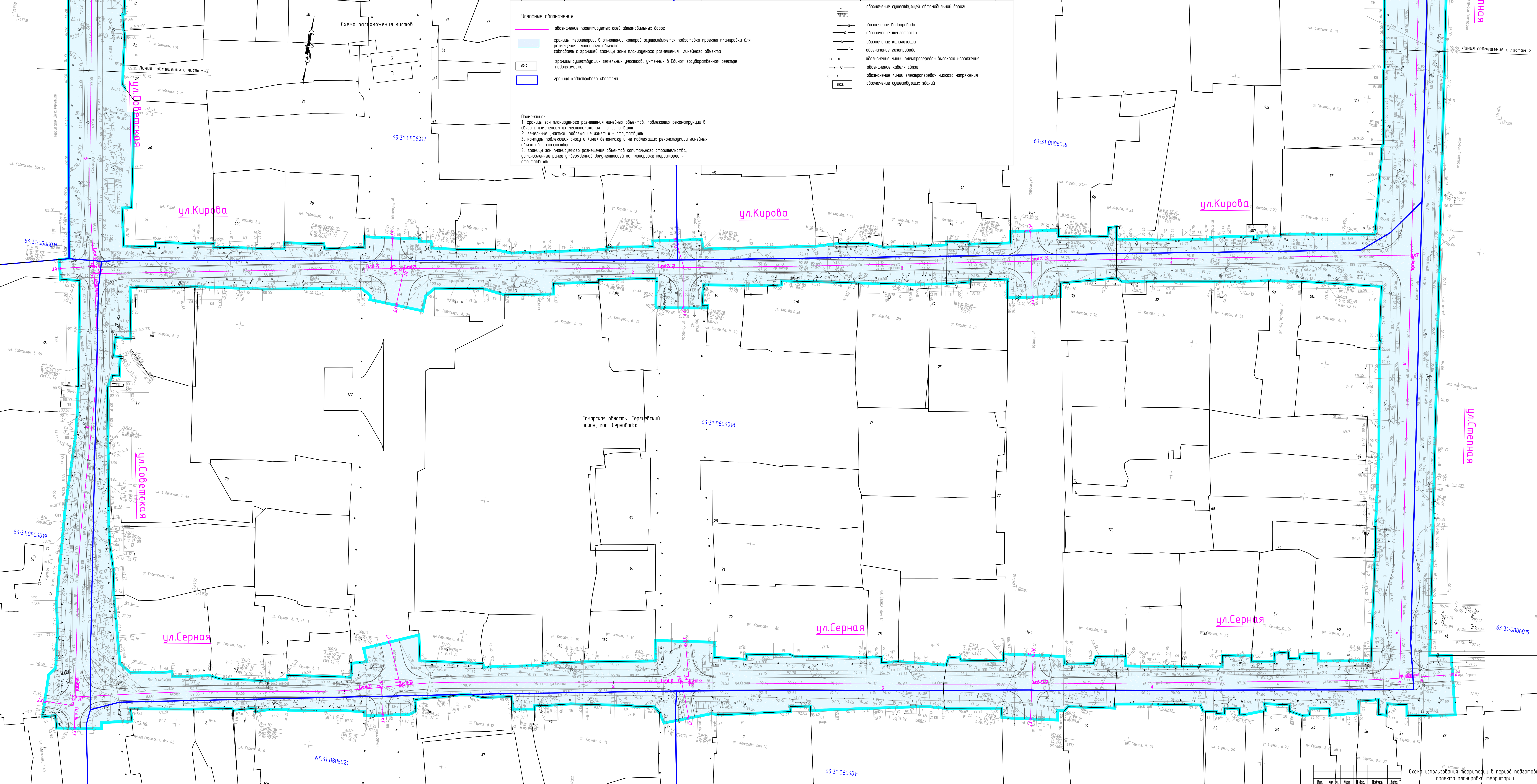
1. границы зон планируемого размещения линейных объектов, подлежащих реконструкции в связи с изменением их местоположения - отсутствуют
2. земельные участки, подлежащие изъятию - отсутствуют
3. контуры подлежащих сносу и (или) демонтажу и не подлежащих реконструкции линейных объектов - отсутствуют
4. границы зон планируемого размещения объектов капитального строительства, установленные ранее утвержденной документацией на планировке территории - отсутствуют

- обозначение существующей автомобильной дороги
- обозначение водопровода
- обозначение теплотрассы
- обозначение канализации
- обозначение газопровода
- обозначение линии электропередачи высокого напряжения
- обозначение кабеля связи
- обозначение линии электропередачи низкого напряжения
- обозначение существующих зданий

Самарская область, Сергиевский район, пос. Серноводск



Схема расположения листов



- Условные обозначения
- обозначение проектируемых осей автомобильных дорог
 - граница территории, в отношении которой осуществляется разработка проекта планировки для размещения линейного объекта сблокирован с границей зоны планировочного размещения линейного объекта
 - обозначение планируемых к установлению дорожных знаков
 - обозначение существующей дорожной сети
 - обозначение направления движения
 - обозначение пешеходных переходов
 - обозначение дорожной разметки

Примечание:
 1. границы зон планировочного размещения линейных объектов, подлежащих реконструкции в связи с изменением их местоположения - отсутствуют
 2. иные объекты транспортной инфраструктуры отсутствуют


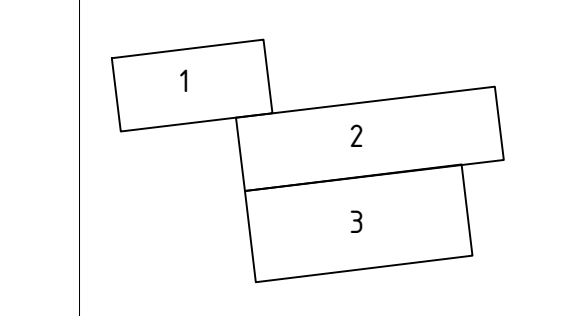
Самарская область, Сергиевский район, пос. Сердобск

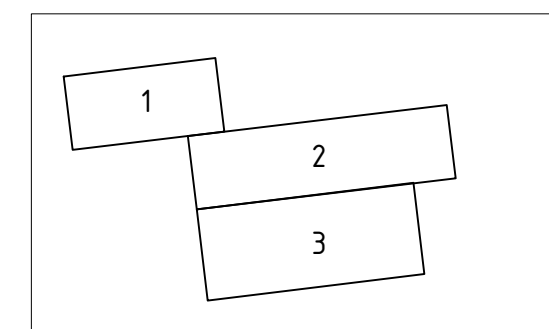

Самарская область, Сергиевский район, пос. Серноводск

ул. Вокзальная

ул. Советская

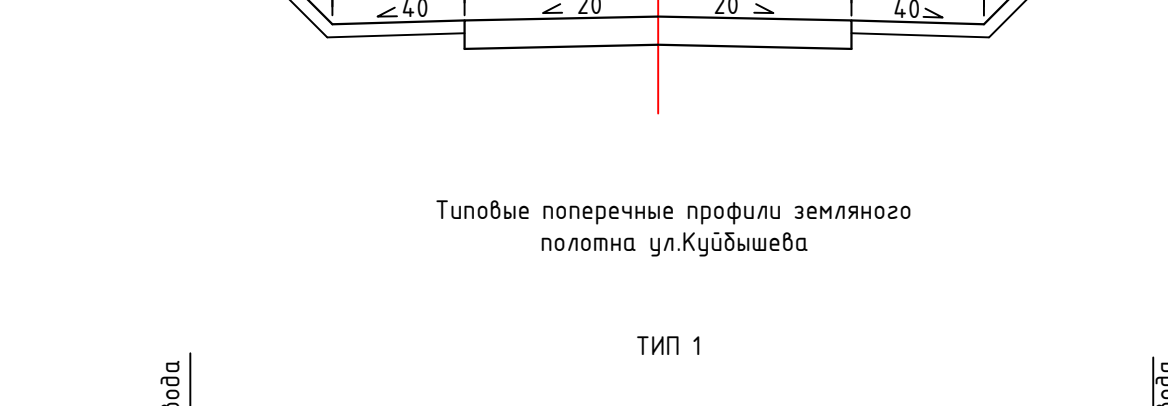
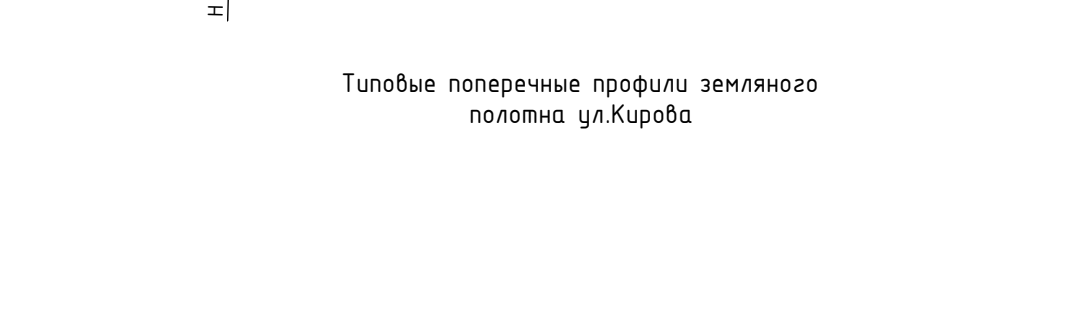
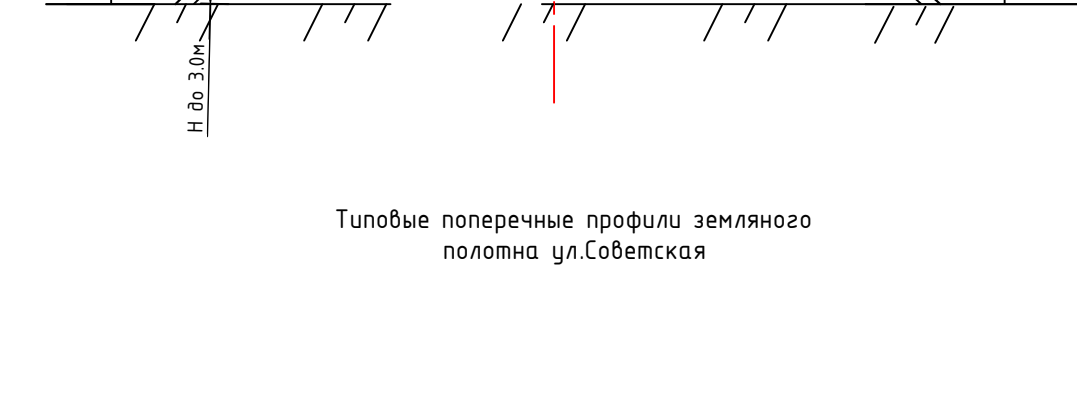
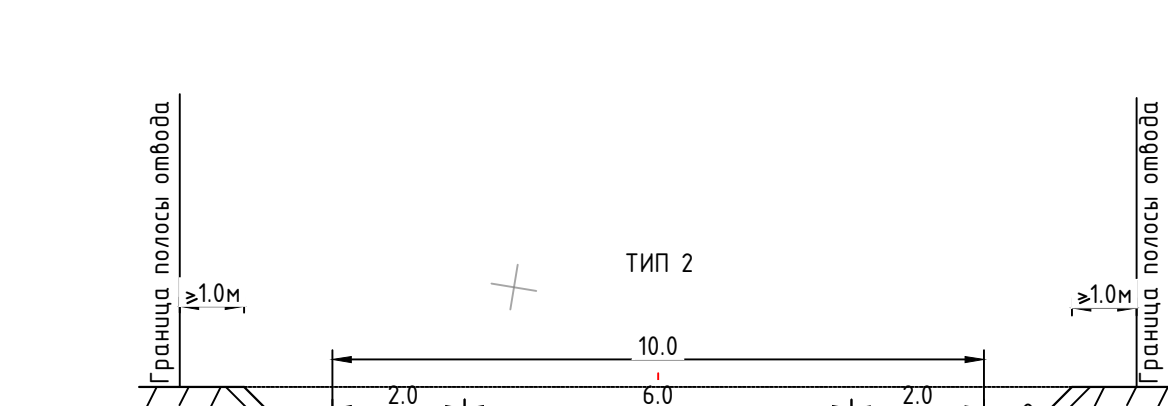
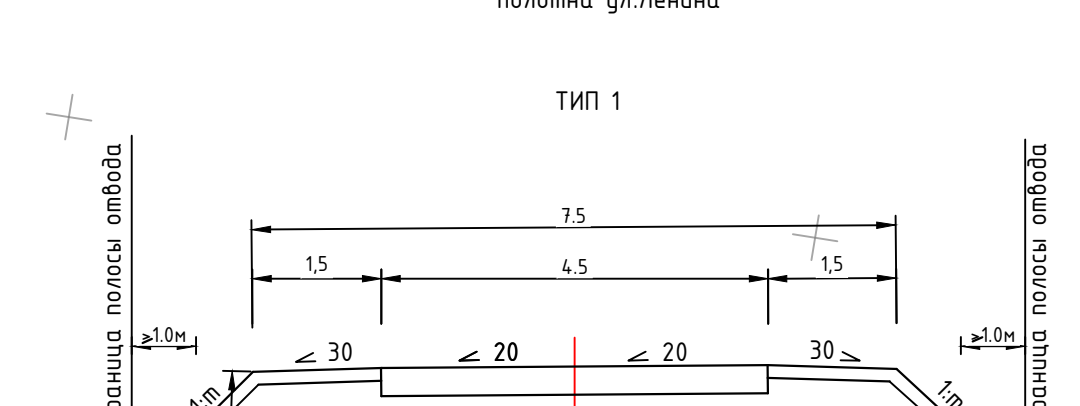
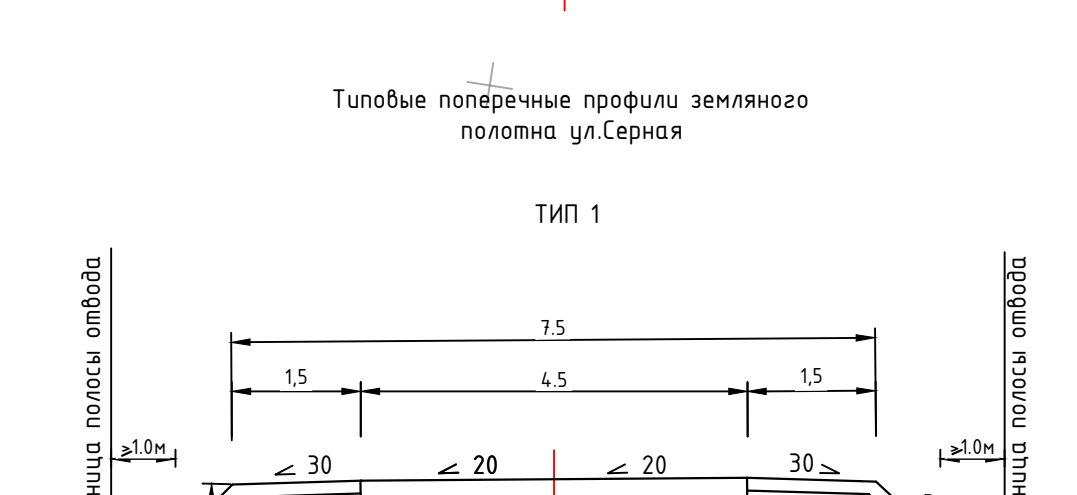
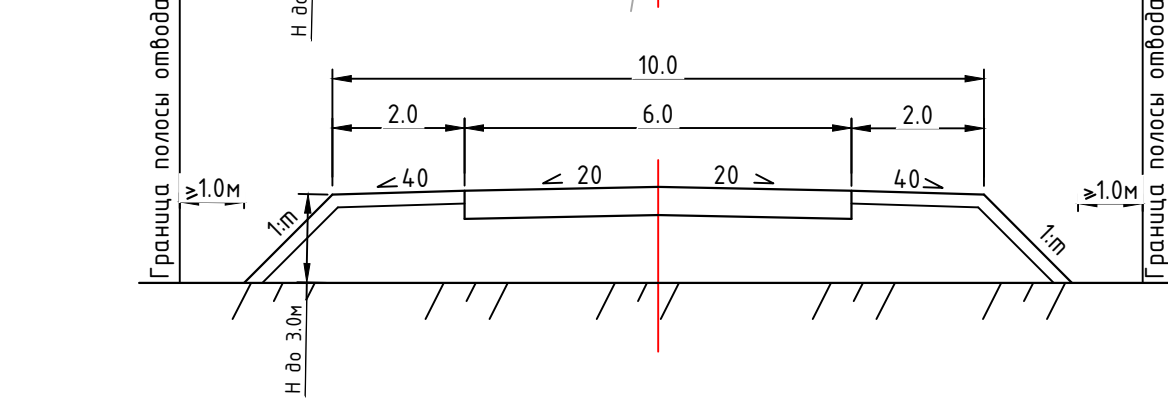
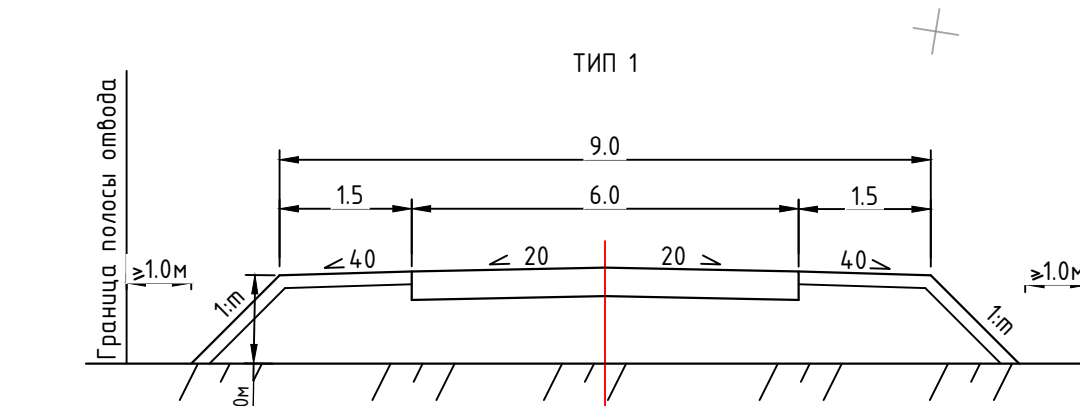
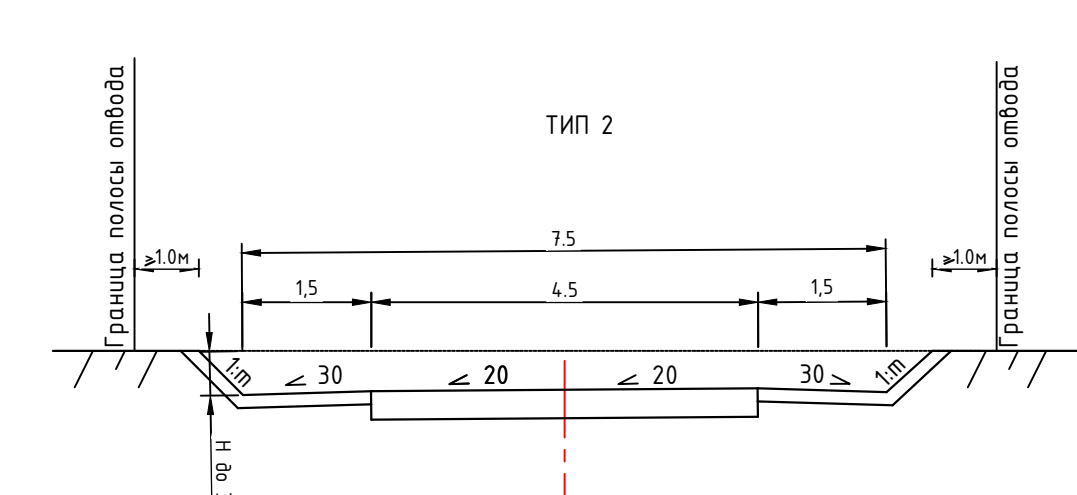
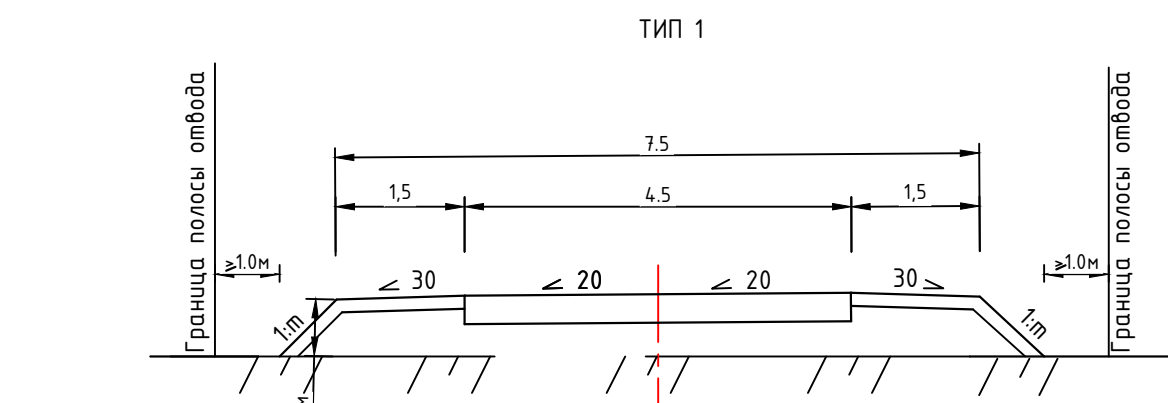
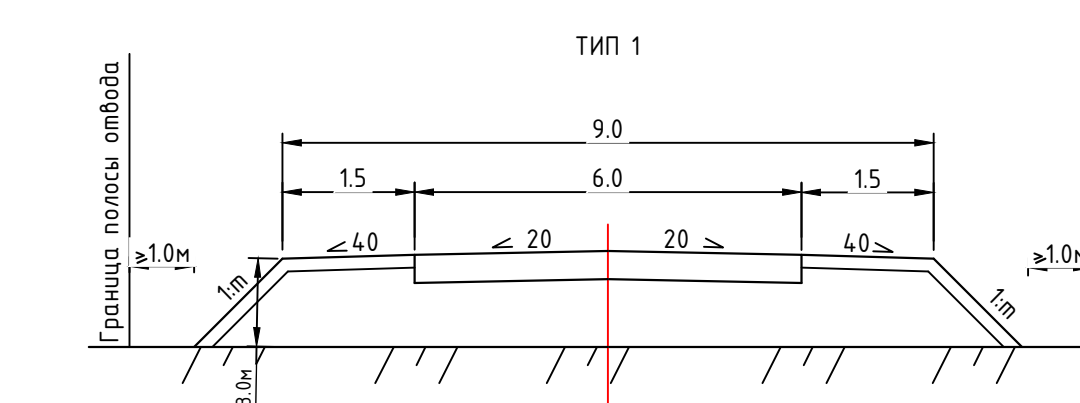
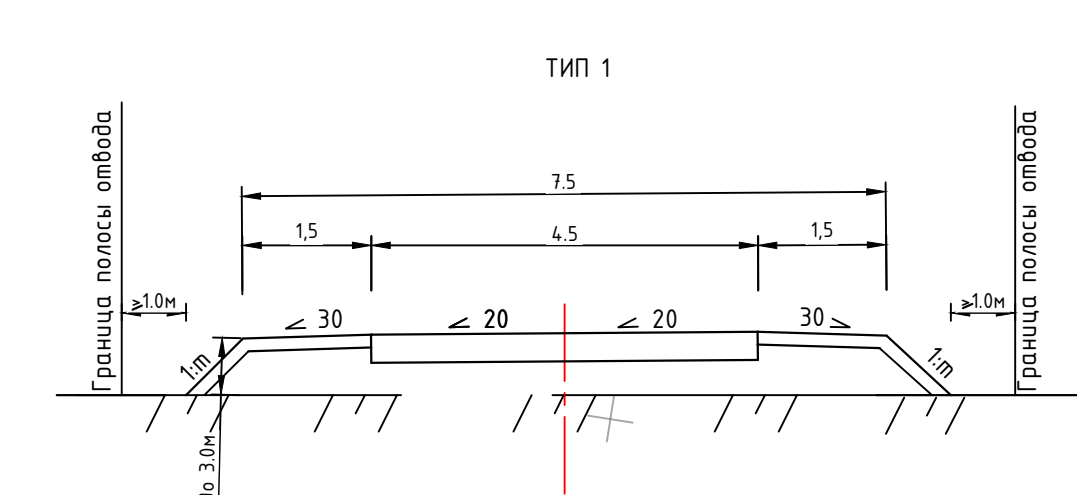
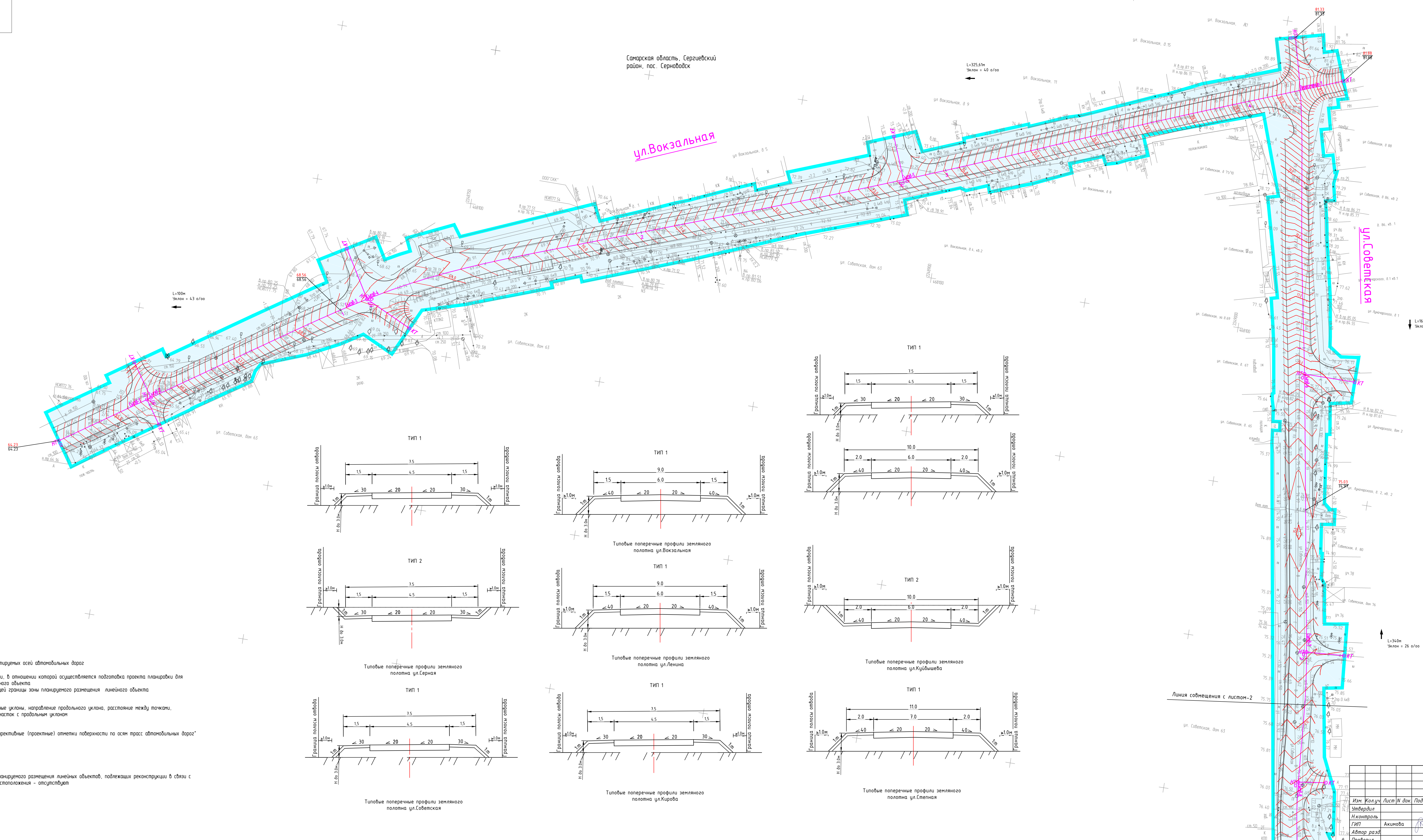

Условные обозначения

- обозначение проектируемых осей автомобильных дорог
- границы территории, в отношении которой осуществляется подготовка проекта планировки для размещения линейного объекта, совпадаем с границей зоны планируемого размещения линейного объекта
- проектные продольные уклоны, направление продольного уклона, расстояние между точками, ограничивающими участок с продольным уклоном
- существующие и директивные (проектные) отметки поверхности по осям трасс автомобильных дорог

Примечание:
1. границы зон планируемого размещения линейных объектов, подлежащих реконструкции в связи с изменением их местоположения - отсутствуют

ППТ-ПМТ.ППТ-МО		Станд		Лист	
Документация по планировке территории для размещения линейного объекта "Строительство автомобильных дорог общего пользования в п. Серноводск Сергиевского района"					
Изм.	Кол-во	Лист	И. док.	Подпись	Дата
Исполнитель					
И. контроль					
ГИП	Акимова				
Автор разра					
Проверил					
Разработал	Васильев В.П.				
Материалы по обоснованию проекта планировки территории		п	1	3	
Схема вертикальной планировки территории, инженерной подготовки и инженерной защиты территории М1500					



Схема расположения листов



- Условные обозначения
- обозначение проектных осей автомобильных дорог
 - границы территории, в отношении которой осуществляется подготовка проекта планировки для размещения линейного объекта, соответств. с границей зоны планируемого размещения линейного объекта
 - проектные продольные уклоны, направления продольного уклона, расстояние между точками, ограничивающими участок с продольным уклоном
 - существующие и директивные (проектные) отметки поверхности по осев трасс автомобильных дорог

Примечание:
1. границы зон планируемого размещения линейных объектов, подлежащих реконструкции в связи с изменением их местоположения - отсутствуют


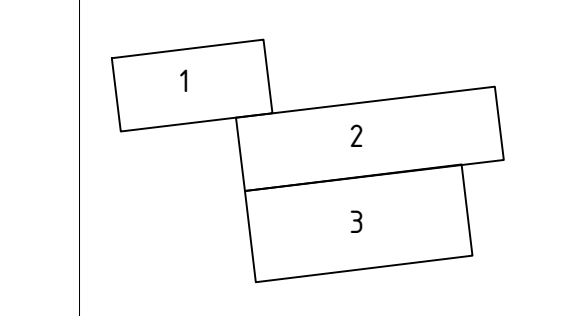
Самарская область, Сергиевский район, пос. Сердободск

Линия совмещения с листом-1

Линия совмещения с листом-2

Линия совмещения с листом-3

Линия совмещения с листом-3

Изм.	Кол.	Дат.	И.Изм.	Подпись	Дата

Схема вертикальной планировки территории, инженерной подготовки и инженерной защиты территории

Лен

594/544



Схема расположения листов



Условные обозначения

- обозначение проектируемых осей автомобильных дорог
- границы территории, в отношении которой осуществляется подготовка проекта планировки для размещения линейного объекта, соблюдая с границей границы зоны планируемого размещения линейного объекта
- проектные поправочные уклоны, направление проектного уклона, расстояние между точками, ограничивающими участок с поправочным уклоном
- существующие и директивные (проектные) отметки поверхности по осям трасс автомобильных дорог

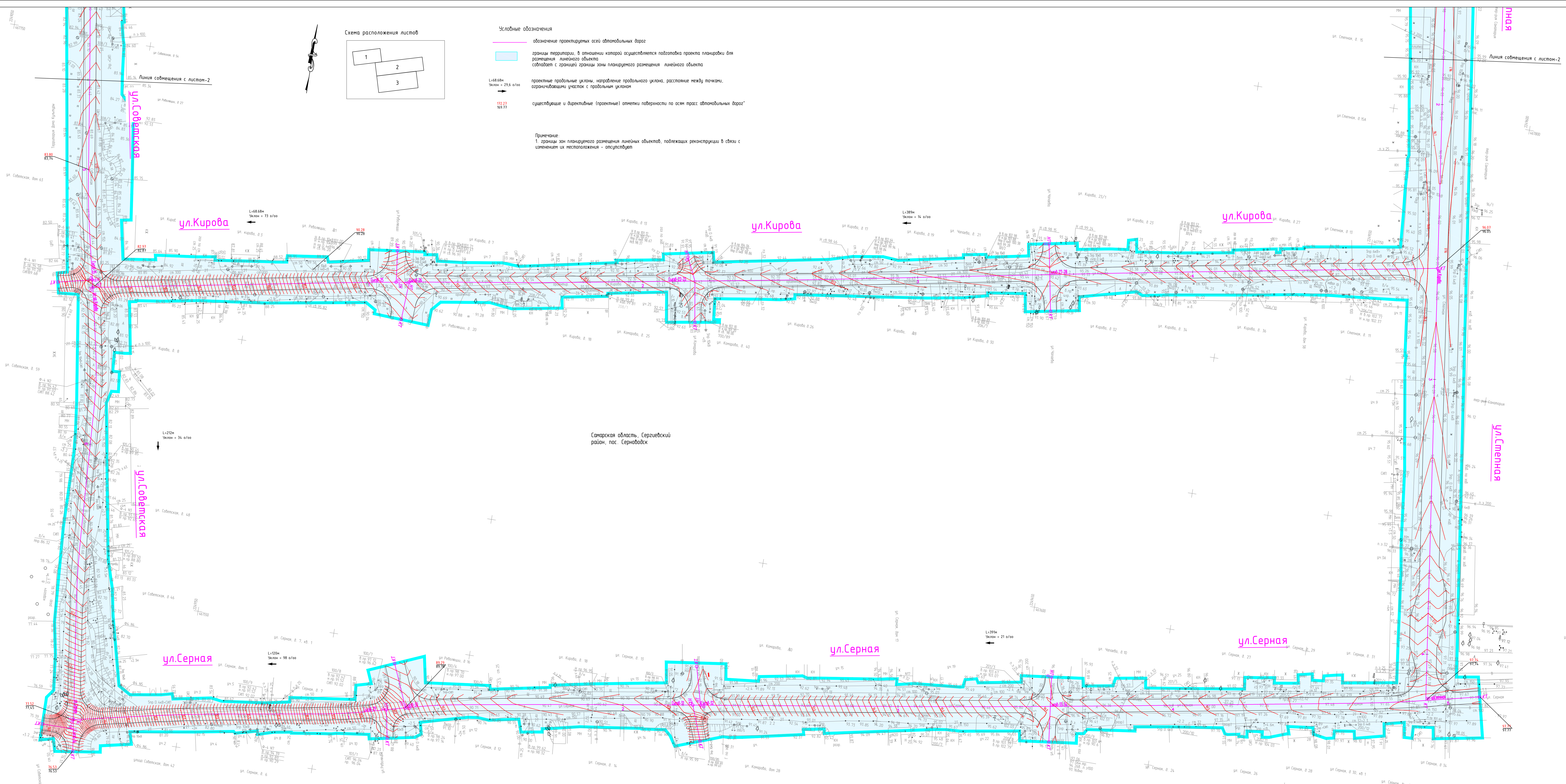
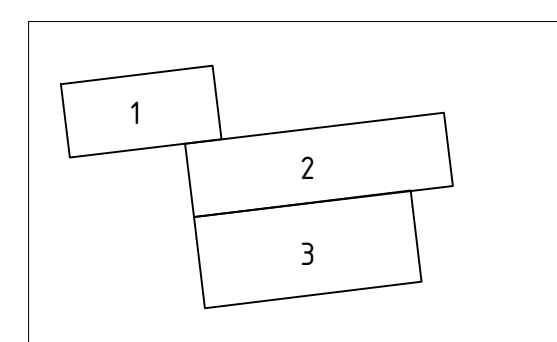
Примечание:
1. границы зон планируемого размещения линейных объектов, подлежащих реконструкции в связи с изменением их местоположения - отсутствуют

Самарская область, Сергиевский район, пос. Серноводск

ул. Стенная

ул. Серая

Линия совмещения с листом-2

Схема расположения листов

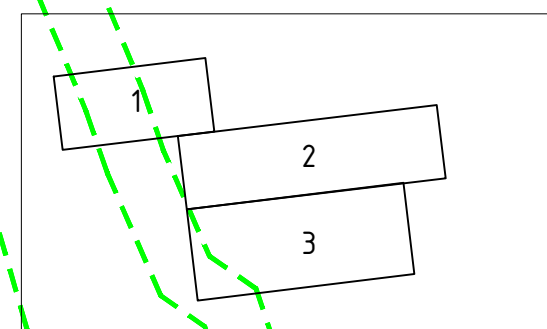

Самарская область, Сергиевский район, пос. Серноводск

ул. Вокзальная

ул. Соболевская

Условные обозначения

- обозначение проектируемых осей автомобильных дорог
- границы территории, в отношении которой осуществляется подготовка проекта планировки для размещения линейного объекта, совпадает с границей зоны планируемого размещения линейного объекта
- границы зон с особыми условиями использования территорий, установленные в соответствии с законодательством Российской Федерации, сведения о которых содержатся в ЕГРН

Примечание:

- границы зон планируемого размещения линейных объектов, подлежащих реконструкции в связи с изменением их местоположения - отсутствуют
- границы особо охраняемых природных территорий, границы лесничеств - отсутствуют
- границы зон с особыми условиями использования территорий, подлежащие установлению, изменению в связи с размещением линейных объектов, подлежащих реконструкции в связи с их переносом из зон планируемого размещения линейных объектов либо в границах зон планируемого размещения линейных объектов - отсутствуют
- границы зон с особыми условиями использования территорий, подлежащие установлению в связи с размещением линейного объекта - отсутствуют

Линия совмещения с листом-2

ППТ-ПМТ.ППТ-МО			
Документация по планировке территории для размещения линейного объекта "Строительство автомобильных дорог общего пользования в п. Серноводск Сергиевского района"			
Имя	Кол-во	Лист	И.И. Подпись
Исполнитель	1	1	Акимов
ГИП	1	1	Акимов
Автор разраб.	1	1	Акимов
Проверил	1	1	Акимов
Разработчик	1	1	Акимов
Состав	Лист	Листов	
1	1	3	
Схема границ зон с особыми условиями использования территорий, особо охраняемых природных территорий, лесничеств.		Итого: 11500	
2. Самара		Итого: 11500	
59/1*1189		2022г.	

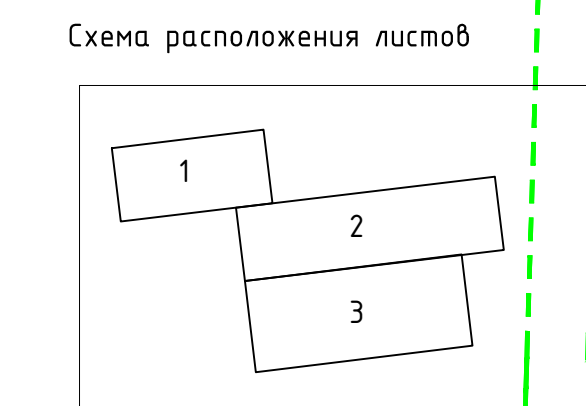


- Условные обозначения
- обозначение проектируемых осей автомобильных дорог
 - границы территории, в отношении которой осуществляется подготовка проекта планировки для размещения линейного объекта
 - границы зон с особыми условиями использования территорий, установленные в соответствии с законодательством Российской Федерации, сведения о которых содержатся в ЕГРН

- Примечание:
1. границы зон планируемого размещения линейных объектов, подлежащих реконструкции в связи с изменением их местоположения - отсутствуют
 2. границы особо охраняемых природных территорий, границы лесничеств - отсутствуют
 3. границы зон с особыми условиями использования территорий подлежащие установлению, изменению в связи с размещением линейных объектов, подлежащих реконструкции в связи с их переносом из зон планируемого размещения линейных объектов либо в границах зон планируемого размещения линейных объектов - отсутствуют
 4. границы зон с особыми условиями использования территорий подлежащие установлению в связи с размещением линейного объекта - отсутствуют

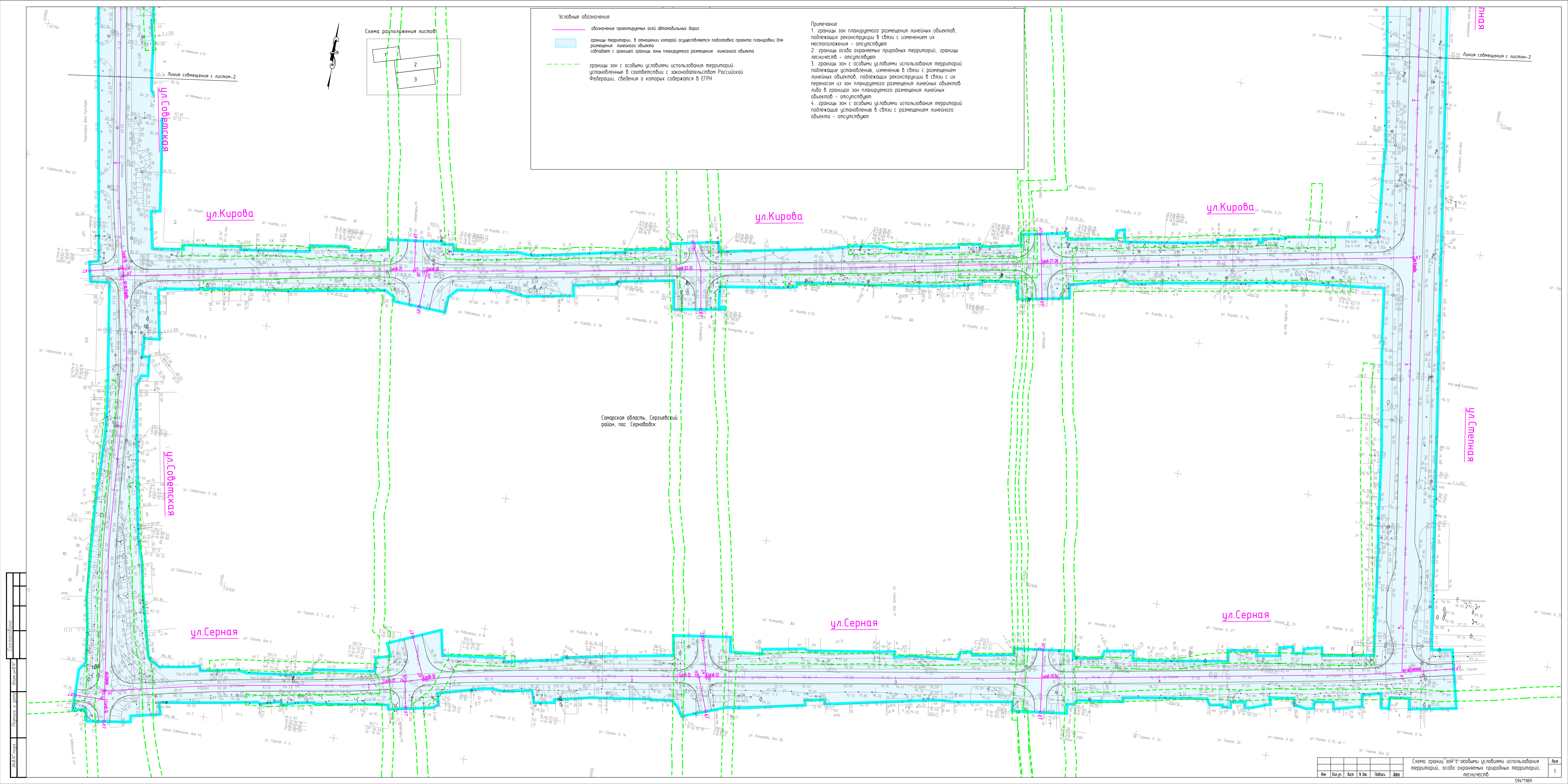

Условные обозначения

- обозначение проектируемых осей автомобильных дорог
- границы территории, в отношении которой осуществляется подготовка проекта планировки для размещения линейного объекта
- границы зон с особыми условиями использования территорий, установленные в соответствии с законодательством Российской Федерации, сведения о которых содержатся в ЕГРН

Примечание:

1. границы зон планируемого размещения линейных объектов, подлежащих реконструкции в связи с изменением их местоположения - отсутствуют
2. границы особо охраняемых природных территорий, границы лесничеств - отсутствуют
3. границы зон с особыми условиями использования территорий подлежащие установлению, изменению в связи с размещением линейных объектов, подлежащих реконструкции в связи с их переносом из зон планируемого размещения линейных объектов либо в границах зон планируемого размещения линейных объектов - отсутствуют
4. границы зон с особыми условиями использования территорий подлежащие установлению в связи с размещением линейного объекта - отсутствуют

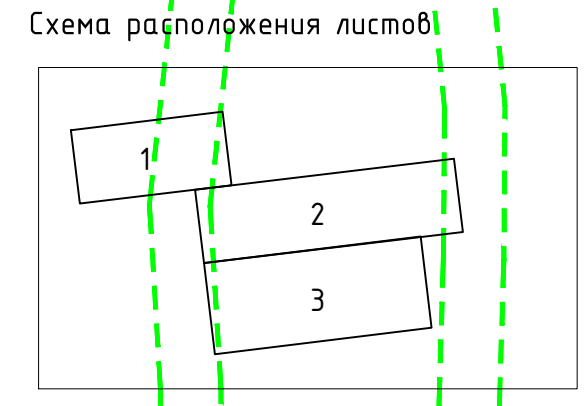

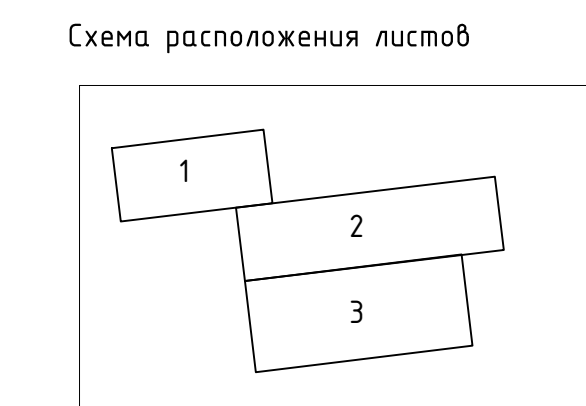


ВЕДОМОСТЬ УГЛОВ ПОВОРОТА (ул.Ленина)

№	Вершина	Пикет	КМ	Угол		Элементы круговой и переходных кривых, м										Границы элементов		Расстояние между ВУ, м	Длина прямой, м	Румб	Координаты, м	
				Лев	Прав	R	L1	L2	T1	T2	Клопн	Ксохр	Б	Д	НПК	ННК	КНК				КПК	Северная
НТ	0+00.00	0	0'00"																	467934,00	2249046,38	
ВУ1	1+06.60	0	3°56'15"	436,43	29,99	29,99	30,00	30,00	30,00	59,98	0,00	0,34	0,02	0+76.60	1+06.59	1+06.59	1+36.58	106,60	76,60	СВ:81°47'40"	467949,22	2249151,89
ВУ2	1+61.17	0	3°34'43"	384,17	23,99	23,99	24,00	24,00	47,99	0,00	0,25	0,01	1+37.17	1+61.17	1+61.17	1+85.16	96,55	44,55	СВ:81°26'9"	467960,70	2249205,26	
ВУ3	2+59.72	0	1°22'7"	1255,97	30,00	30,00	30,00	30,00	60,00	0,00	0,12	0,00	2+29.72	2+59.72	2+59.72	2+89.72	56,97	13,40	СВ:80°4'2"	467975,38	2249502,72	
ВУ4	3+16.69	0	0°44'26"	2100,00	0,00	0,00	13,57	13,57	27,14	27,14	0,04	0,00	3+03.11	3+03.11	3+30.26	3+30.26	109,37	65,80	СВ:80°48'28"	467985,20	2249558,83	
ВУ5	4+26.06	0	9°31'47"	180,08	29,95	29,95	30,00	30,00	59,90	0,00	0,83	0,10	3+96.06	4+26.01	4+26.01	4+55.96	88,40	58,40	ЮВ:89°39'45"	468002,68	2249466,80	
КТ	5+14.37	0	0°0'0"																	468002,16	2249555,20	

ВЕДОМОСТЬ УГЛОВ ПОВОРОТА (ул.Куйбышева)

№	Вершина	Пикет	КМ	Угол		Элементы круговой и переходных кривых, м										Границы элементов		Расстояние между ВУ, м	Длина прямой, м	Румб	Координаты, м	
				Лев	Прав	R	L1	L2	T1	T2	Клопн	Ксохр	Б	Д	НПК	ННК	КНК				КПК	Северная
НТ	0+00.00	0	0°0'0"																	467795,47	2249070,79	
ВУ1	0+38.23	0	0°52'21"	2010,00	0,00	0,00	15,31	15,31	30,61	30,61	0,06	0,00	0+22,93	0+22,93	0+53,54	0+53,54	38,23	22,93	СВ:81°23'23"	467801,20	2249108,59	
ВУ2	0+79.09	0	1°23'5"	2001,00	0,00	0,00	24,18	24,18	48,36	48,36	0,15	0,00	0+54,91	0+54,91	1+03,27	1+03,27	40,86	1,37	СВ:80°31'2"	467807,93	2249148,90	
ВУ3	1+28.66	0	1°26'32"	2010,00	0,00	0,00	25,30	25,30	50,59	50,59	0,16	0,00	1+03,37	1+03,37	1+53,96	1+53,96	49,57	0,09	СВ:79°7'57"	467817,28	2249197,58	
ВУ4	3+95.54	0	0°29'7"	5000,00	0,00	0,00	21,18	21,18	42,36	42,36	0,04	0,00	3+74,36	3+74,36	4+16,71	4+16,71	266,87	220,40	СВ:80°34'28"	467880,98	2249460,85	
ВУ5	4+90.66	0	2°46'7"	2100,00	0,00	0,00	50,75	50,75	101,47	101,47	0,61	0,02	4+39,91	4+39,91	5+41,39	5+41,39	76,79	1,23	СВ:82°51'28"	467877,35	2249554,56	
ВУ6	5+67.43	0	0°34'7"	5000,00	0,00	0,00	24,81	24,81	49,62	49,62	0,06	0,00	5+42,62	5+42,62	5+92,24	5+92,24	144,63	119,82	СВ:82°17'21"	467886,90	2249630,75	
КТ	7+12.06	0	0°0'0"																	467906,31	2249774,08	

ВЕДОМОСТЬ УГЛОВ ПОВОРОТА (ул.Степная)

№	Вершина	Пикет	КМ	Угол		Элементы круговой и переходных кривых, м										Границы элементов		Расстояние между ВУ, м	Длина прямой, м	Румб	Координаты, м	
				Лев	Прав	R	L1	L2	T1	T2	Клопн	Ксохр	Б	Д	НПК	ННК	КНК				КПК	Северная
НТ	0+00.00	0	0°0'0"																	468002,25	2249539,84	
ВУ1	0+67.97	0	1°0'16"	2100,00	0,00	0,00	18,41	18,41	36,82	36,82	0,08	0,00	0+49,57	0+49,57	0+86,38	0+86,38	67,97	49,57	ЮВ:7°29'16"	467934,85	2249548,70	
ВУ2	1+33.63	0	0°53'10"	2100,00	0,00	0,00	16,24	16,24	32,47	32,47	0,06	0,00	1+17,39	1+17,39	1+49,86	1+49,86	65,66	31,01	ЮВ:8°29'33"	467869,92	2249558,40	
КТ	4+16.82	0	0°0'0"																	467589,21	2249595,88	

- Условные обозначения
- обозначение проектируемых осей автомобильных дорог, с нанесением пикетажа
 - границы территории, в отношении которой осуществляется подготовка проектной документации для размещения линейного объекта
 - совпадают с границей зоны планируемого размещения линейного объекта
 - конструктивные и планировочные решения, планируемые в отношении линейного объекта
 - Проезжая часть
 - Обочина
 - Кромка асфальтобетонного покрытия проезжей части
 - пояснительные надписи принятых конструктивных решений

4 Раздел 4 «Материалы по обоснованию проекта планировки территории. Пояснительная записка».

4.1 Описание природно-климатических условий территории, в отношении которой разрабатывается проект планировки территории

В административном отношении территория изысканий расположена в Сергиевском районе, Самарской области.

Геоморфологически он приурочен к водоразделу р. Сок и р. Сургут. Рельеф участка характеризуется абсолютными отметками 75.45-112.88м., с равномерным уклоном с юга на север.

Опасных физико-геологических процессов на участке и прилегающей к нему территории не имеется.

Климатическая характеристика составлена по материалам многолетних наблюдений метеостанции «Серноводск», расположенной на расстоянии 7,3 км на восток от проектируемого объекта) согласно данным справки из ГМЦ, по Самаре согласно СП 131.13330.2020 и по м/ст Клявлино согласно Научно-прикладному справочнику «Климат России», 2018 г.

Климат района умеренно-континентальный, основными особенностями которого являются умеренно-холодные зимы с оттепелями, возвраты холодов в весенний период, жаркое засушливое лето.

Средняя годовая температура воздуха составляет 4,1°С.

Самый теплый месяц – июль со среднемесячной температурой воздуха 20,3 °С.

Самый холодный месяц – январь со среднемесячной температурой минус 12,7 °С.

Абсолютный максимум температуры воздуха 37,0 °С (июль) – по данным м-ст Клявлино. Абсолютный минимум температуры воздуха составил минус 46,0 °С (январь) - по данным м-ст Клявлино. Среднемесячная и годовая, абсолютные значения температуры воздуха приводятся в таблице 1.

Таблица 1 – Характерные температуры воздуха °С

Показатели	Месяцы												Год
	I	II	III	IV	V	VI	VII	VIII	IX	X	XI	XII	
Среднемесячная и годовая температура (по метеостанции Серноводск) [приложение Д]	-12,7	-12,3	-5,8	5,4	14,0	18,4	20,3	18,5	12,4	4,4	-3,3	-9,7	4,1
Абсолютная максимальная температура (м/ст Клявлино)[9]	3	5	13	30	34	36	37	36	33	24	12	6	37
Абсолютная минимальная температура (м/ст Клявлино) [9]	-46	-39	-31	-26	-9	-3	2	-0,4	-5	-18	-33	-44	-46

Согласно данным СП 131.13330.2020 Температура воздуха наиболее холодных суток составляет –минус 37С (обеспеченность 0,98) и –минус 32С (обеспеченность 0,92). Температура наиболее холодной пятидневки составляет –минус 32 С (обеспеченность 0,98) и –минус 3 С

(обеспеченность 0,92). Температура воздуха, обеспеченностью 0,94 составляет –минус 16 С. Среднемесячная относительная влажность воздуха наиболее холодного месяца составляет 83%. Даты первого и последнего заморозка и продолжительность безморозного периода по многолетним наблюдениям приведена в таблице 2.

Таблица 2 – Даты первого и последнего заморозка и продолжительность безморозного периода, в днях (по метеостанции Клявлино).

Продолжительность безморозного периода		
Наибольшая	Наименьшая	Средняя
174	102	134
Дата последнего заморозка		
Средняя	Самая ранняя	Самая поздняя
13 V	16 IV 1963	9 VI 1970
Дата первого заморозка		
Средняя	Самая ранняя	Самая поздняя
25 IX	31 VIII 1976	22 X 1974

Расчетные значения температур воздуха, используемые в строительстве, приведены в таблице 3.

Таблица 3 – Расчетные значения температур воздуха.

1	Самарская область, Самара*		
2	Температура воздуха наиболее холодных суток, обеспеченностью 0.98	-34	°С
3	Температура воздуха наиболее холодных суток, обеспеченностью 0.92	-31	°С
4	Температура воздуха наиболее холодной пятидневки, обеспеченностью 0.98	-29	°С
5	Температура воздуха наиболее холодной пятидневки, обеспеченностью 0.92	-27	°С
6	Температура воздуха, обеспеченностью 0.94	-16	°С
7	Абсолютная минимальная температура воздуха	-43	°С
8	Средняя суточная амплитуда температуры воздуха наиболее холодного месяца	6.7	°С
9	Продолжительность, сут, периода со среднесуточной температурой воздуха ≤ 0 , °С	144	сут
10	Средняя температура воздуха периода со средней суточной температурой воздуха ≤ 0 , °С	-7.8	°С
11	Продолжительность, сут, периода со среднесуточной температурой воздуха ≤ 8 , °С	196	сут
12	Средняя температура воздуха периода со средней суточной температурой воздуха ≤ 8 , °С	-4.7	°С
13	Продолжительность, сут, периода со среднесуточной температурой воздуха ≤ 10 , °С	210	сут
14	Средняя температура воздуха периода со средней суточной температурой	-3.8	°С

Самарская область, Самара*			
1	воздуха $\leq 10, ^\circ\text{C}$		
15	Средняя месячная относительная влажность воздуха наиболее холодного месяца	83	%
16	Средняя месячная относительная влажность воздуха в 15 ч наиболее холодного месяца	80	%
17	Количество осадков за ноябрь-март	226	мм
18	Преобладающее направление ветра за декабрь - февраль	В	
19	Максимальная из средних скоростей ветра по румбам за январь	3,5	м/с
20	Средняя скорость ветра за период со средней суточной температурой воздуха $\leq 8, ^\circ\text{C}$	2,9	м/с

Почва. Характерные температуры поверхности почвы приведены в таблице 3 (по метеостанции Клявлино).

Таблица 4 – Характерные температуры поверхности почвы, $^\circ\text{C}$ (по метеостанции Клявлино), чернозем выщелочный тяжелосуглинистый.

Значение	Месяцы												Год
	I	II	III	IV	V	VI	VII	VIII	IX	X	XI	XII	
Ср. месячная и год. температ.	-15	-14	-7	5	16	22	23	20	12	2	-5	-11	4
Абсолютная максимальная температура	2	4	19	45	58	68	65	59	52	36	17	2	68
Средний из абсолютных максимумов температур	-2	1	8	33	48	54	56	51	41	24	6	1	57
Абсолютная минимальная температура	-50	-45	-39	-35	-10	-7	-0	-4	-8	-26	-37	-48	-50
Средний из абсолютных минимумов температур	-36	-35	-29	-15	-5	-0,4	4	2	-4	-13	-24	-31	-40

Влажность воздуха. Данные и среднемесечной и годовой влажности воздуха приводится в таблице 5.

Таблица 5 – Средняя месячная и годовая относительная влажность воздуха, % (по метеостанции Клявлино).

Месяцы												Год
I	II	III	IV	V	VI	VII	VIII	IX	X	XI	XII	
84	80	81	72	56	61	67	66	71	80	86	86	74

По схематической карте зон влажности район работ относится к сухой зоне (СП 131.13330.2020, рисунок А1).

Среднегодовое количество осадков составляет 461мм с ноября по март осадков меньше 154 мм, с апреля по октябрь – 307 мм. В течение года летние осадки превышают зимние: в среднем 54 мм в июле и 24 мм в феврале. Преобладающее количество осадков выпадает в виде слабых и незначительных по величине дождей или снегопадов.

Максимальное суточное количество осадков обеспеченностью 1% составляет 61 мм.

Таблица 6 - Месячное и годовое количество осадков, мм (по м/ст Серноводск).

Количество осадков												
I	II	III	IV	V	VI	VII	VIII	IX	X	XI	XII	Год
32	24	26	29	36	50	54	46	46	46	37	35	461

Снежный покров. Исследуемая территория относится к району с устойчивым залеганием снежного покрова. Появление снежного покрова в среднем отмечается 20 октября, а установление устойчивого снежного покрова – 15 ноября, при этом возможен значительный разброс по датам для раннего и позднего установления снежного покрова. Число дней со снежным покровом составляет 159 дня. Среднемноголетние показатели динамики снежного покрова приведены в таблице 7 (по метеостанции Клявлино).

Таблица 7 – Основные показатели динамики снежного покрова (по метеостанции Клявлино)

Дата появления снежного покрова			Дата образования устойчивого снежного покрова			Дата разрушения устойчивого снежного покрова			Дата схода снежного покрова		
средняя	ранняя	поздняя	средняя	ранняя	поздняя	средняя	ранняя	поздняя	средняя	ранняя	поздняя
20.X	20.IX	8.XII	15.XI	9.X	17.XII	12.IV	29.III	30.IV	16.IV	31.III	24.V

Данные о высоте снежного покрова и его плотности на последний день декады представлены в таблицах 8.

Средняя максимальная снеговая нагрузка составляет 123 кг/м² с учетом сноса снега (-20%) – 98 кг/м². Максимальная снеговая нагрузка составляет 244 кг/м², с учетом сноса снега (-20%) – 195 кг/м².

Таблица 8 – Высота (см) снежного покрова по снегосъемкам на последний день декады (Клявлино).

XI			XII			I			II			III			IV			V			Наибольшие за зиму		
1	2	3	1	2	3	1	2	3	1	2	3	1	2	3	1	2	3	1	2	3	средн.	макс.	мин.
средняя декадная по постоянной рейке в открытом месте																							
4	5	8	12	17	21	25	28	31	34	36	37	38	39	34	20	5					44	84	26

Гололедно-изморозиевые явления в той или иной мере наблюдаются ежегодно, в период с конца октября до начала апреля. Основными гололедообразующими потоками являются ветры южных румбов и в меньшей степени северо-западных направлений. Толщина стенки гололеда для проводов диаметром 10 мм, возможная один раз в пять лет, составляет 5,7 мм.

Среднее и наибольшее число дней с обледенением гололедного станка приведено в таблице 9 (по метеостанции Клявлино).

Таблица 9 – Среднее и наибольшее число дней с обледенением гололедного станка (по метеостанции Клявлино).

Явление		IX	X	XI	XII	I	II	III	IV	Год
Гололед	средне		1	4	3	1	1	2	0.4	12
	наибольшее		6	10	14	11	7	6	2	30

Явление		IX	X	XI	XII	I	II	III	IV	Год
Зернистая изморозь	средне	0,03	0,3	3	3	3	1	2	0.3	13
	наибольшее	1	5	11	18	9	6	7	2	36
Кристаллическая изморозь	средне		0.3	3	7	10	9	5	0.1	34
	наибольшее		5	12	20	19	18	12	3	55
Мокрый снег	средне	0,1	1	1	0.4	0.1	0.2	0.7	0.5	4
	наибольшее	2	8	10	3	2	4	4	3	17
Сложные отложения	средне		0.1	3	7	6	3	0.9		20
	наибольшее		2	17	29	18	20	4		43
Среднее число дней с обледенением всех видов	средне	0.1	3	13	20	19	14	10	1	80
	наибольшее	2	10	23	29	26	23	16	5	101

Среднее и наибольшее число дней с туманом представлено в таблице 10. Данные о средних и наибольших числах дней с метелями и продолжительность метелей приведены в таблицах 11. Данные о средних и наибольших числах дней с грозами и продолжительности гроз приведены в таблицах и грозами представлены в таблицах 12.

Таблица 3.3.10 – Среднее и наибольшее число дней с туманом

Число дней с туманом													
Значение	I	II	III	IV	V	VI	VII	VIII	IX	X	XI	XII	Год
Среднее (м/ст Серноводск) [приложение Г]	2	2	4	2	0,3	0,4	0,7	1	2	3	5	4	26
Наибольшее (Клявлино) [9]	13	10	12	10	4	4	8	8	8	14	19	19	61

Таблица 11 - Среднее и наибольшее число дней с метелями (по метеостанции Клявлино).

Число дней с метелями										
Значение	IX	X	XI	XII	I	II	III	IV	V	Год
Среднее	0,02	1	4	7	9	7	7	0,8	0,02	36
Наибольшее	1	8	25	22	23	19	19	5	1	75

Таблица 12 - Среднее и наибольшее число дней с грозами (по метеостанции Клявлино).

Число дней с грозами										
Значение	II	III	IV	V	VI	VII	VIII	IX	X	Год
Среднее			0,6	4	9	9	6	2	0,05	31
Наибольшее			4	12	18	15	13	5	1	42

Таблица 13 Повторяемость (%) различных годовых максимумов масс гололедно-изморозевых

отложений.

метеостанция	Масса г/м			Число случаев
	≤40	41-140	141-310	
Самара	58	38	4	26

Ветра на территории преобладают юго-восточной (повторяемость 21 %) четверти. Средняя месячная и годовая повторяемость направления ветра и штилей представлена в таблице 14, годовая роза ветров - на рисунке 3.1.1.

Таблица 14 - Средняя месячная и годовая повторяемость направления ветра и штилей, % - по м/ст Серноводск.

Месяц	Направление ветра								Штиль
	С	СВ	В	ЮВ	Ю	ЮЗ	З	СЗ	
Год	13	11	7	21	19	10	9	10	10

Скорость ветра составляет в среднем за год 3,6 м/с. В течение года среднемесячная скорость ветра изменяется от 3,0 м/с в июле - августе и до 3,9 м/с в январе - марте (таблица 15). Максимальная скорость ветра за период наблюдений на станции равна 20 м/с – по данным м-ст Клявлино, порыв ветра максимальный – 30 м/с.



Рисунок 3.1.1 - Роза ветров по сезонам и за год (по метеостанции Серноводск).

Таблица 15 - Средняя и максимальная скорость и порыв ветра (м/с)

Показатели	Месяцы												Год
	I	II	III	IV	V	VI	VII	VIII	IX	X	XI	XII	
Средняя скорость ветра м/с Серноводск [приложение Г]	3,9	3,9	3,9	3,8	3,8	3,3	3,0	3,0	3,1	3,6	3,7	3,8	3,6
Максимальная скорость ветра	<u>20аф</u>	<u>20ф</u>	<u>20ф</u>	<u>20ф</u>	<u>20ф</u>	<u>17ф</u>	<u>17ф</u>	<u>20ф</u>	<u>17ф</u>	<u>20ф</u>	<u>18ф</u>	<u>20ф</u>	<u>20аф</u>
Порыв (Клявлино) [9]	28ф	28ф	30а	24ф	24а	23ф	22а	-	28ф	25а	25а	20аф	30а

Температура почвогрунтов зависит от их физических свойств (тип, механический состав, влажность), растительного покрова, а в зимнее время и от наличия снежного покрова. Оказывают влияние и местные условия: микрорельеф, экспозиция склонов и т. д. В среднем за год температура поверхности почвы равна 7 °С.

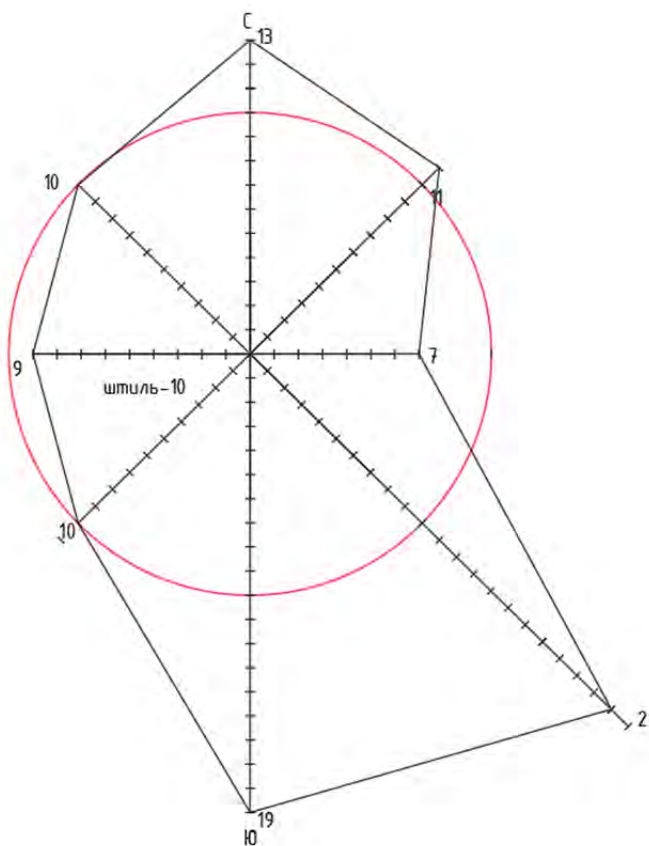
Характерные температуры поверхности почвы приведены в таблице 3.1.16.

Таблица 16 – Характерные температуры поверхности почвы, 0 С

Значение	Месяцы												Год
	I	II	III	IV	V	VI	VII	VIII	IX	X	XI	XII	
Ср. месячная и год.температ.	-12	-12	-6	+7	+19	+25	+27	+23	+15	+5	-3	-9	+7

Таблица 17 – Средняя месячные и годовая температура почвы на глубинах, 0 °С

Месяц	0,80 м	1,60 м	3,20 м
1	1,8	4,7	8,0
2	1,1	3,6	7,1
3	0,9	2,9	6,3
4	2,4	2,9	5,6
5	8,0	5,5	5,6
6	12,4	8,9	6,4
7	15,5	11,7	7,7
8	16,3	13,4	9,1
9	14,4	13,3	10,1
10	10,4	11,4	10,4
11	6,1	8,9	10,0
12	3,3	6,4	Глубина промерзания 9,2
Год	7,7	7,8	8,0

Таблица 18 –почвы, см

метеостанция	XI	XII	I	II	III	Из максимальных за зиму		
						средняя	наибольшая	наименьшая
Самара	25	48	73	82	83	86	145	50

Опасные природные явления. Согласно данным Справочника по опасным явлениям, на территории изысканий возможно проявление следующих ОПЯ (опасные природные явления, таблица 19): ливни, сильный туман, опасными

Ливни - осадки в количестве 30 мм и более за 1 ч и менее.

Сильные отложения и налипания мокрого снега - диаметр отложений на проводах стандартного гололедного станка 20 мм и более, для сложного отложения и налипания мокрого снега - 35 мм и более.

Таблица 19. Максимальное число дней с опасными явлениями.

метеостанция	сильные снегопады	сильные метели	интенсивные осадки	ливни	высокие скорости ветра	крупный град	сильный туман	сильные пыльные бури	Сильные отложения и налипания мокрого снега
Серноводск	0	1	0	0	0	0	0	0	0
Клявлино	2	0	0	2	0	2	0	0	1

Согласно СП 20.13330.2016 исследуемая территория по весу снегового покрова относится к IV району $S_g = 2,0$ кПа, по давлению ветра относится к III району $\omega_0 = 0,38$ кПа, по толщине стенки гололеда ко II району $b = 5$ мм. Согласно СП 131.13330.2020 по климатическому районированию для строительства территория относится к I-V.

Согласно дорожно-климатическому районированию (приложение Б СП 34.1330.2012) территория изысканий расположена в III дорожной климатической зоне с умеренными климатическими условиями для дорожного строительства, включающая лесостепную зону со значительным увлажнением грунтов в отдельные годы. И к 1-му типу местности и грунтов по характеру и степени увлажнения.

Гидрография

По классификации Б.Д. Зайкова, реки исследуемой территории относятся к равнинным рекам Восточно-Европейского типа.

Питание рек, смешанное с резким преобладанием снегового, доля участия дождевого и грунтового небольшая.

Весеннее половодье – главная фаза водного режима исследуемой гидрографической сети (до 87 % годового стока). Весенний подъем уровней начинается обычно в конце марта - начале апреля, за 5-6 дней до вскрытия, вместе с началом интенсивного поступления в русло талых вод.

Пик половодья приходится на вторую декаду апреля. Средняя продолжительность половодья составляет 23 дня.

По данным наблюдений гидрологического поста, р. Сок – н.п. Сургут, превышение максимальных уровней над нулем графика р. Сок в обычные по водности годы составляет 497 см, в многоводные (1947 г) достигало 590 см. Годовая амплитуда колебаний уровня составляет: средняя – 309 см, высшая – 380 см, низшая – 110 см.

По материалам изученности и результатам рекогносцировочного обследования, максимальный подъем уровня на малых водотоках (с площадью водосбора менее 1000 км²) от 1,5 до 4,0 м, в овражно-балочной сети не превышает 1,0-1,5 м.

Средний многолетний расход воды весеннего половодья р. Сок – н.п. Сургут составляет 19,6 м³/с, максимальный достигает 47,1 м³/с (1991г.)

Данные о характерных уровнях воды по данным наблюдений на р. Сок – н.п. Сургут приведены в таблице 20.

Таблица 20 – Характерные уровни воды, в сантиметрах над «0» графика

Среднегодовой уровень	Максимальный уровень		Минимальный уровень				Год. амплитуд а колебания уровня, см
	уровень	дата	летне-осенняя межень	дата	зимняя межень	дата	
р. Сок – н.п. Сургут (1936-1962г.г.) «0»гр-47,09 м БС							
497	590	02.04.1947	1244	20.09.1949	224	23.12.1949	380

Летне-осенняя межень приходится на начало мая и устанавливается сразу по окончании спада половодья. В этот период реки переходят на грунтовое питание. Минимальные расходы и уровни летне-осенней межени приходятся на август - сентябрь. Незначительные подъемы уровня от дождей наблюдаются редко. Во время прохождения дождевых паводков высота подъема воды не превышает 120 см. Средняя продолжительность летне-осенней межени составляет около 200 дней. Зимняя межень обычно приходится на вторую декаду ноября. Межень устойчивая. Лишь в отдельные зимы она прерывается оттепелями и кратковременным подъемом уровня воды. Наиболее маловодный период межени наступает в январе-феврале. На реках возможно промерзание и образование наледей в конце декабря - первой декаде января. Средняя продолжительность зимней межени составляет 130-150 дней.

ГЕОЛОГИЧЕСКОЕ СТРОЕНИЕ И ГИДРОГЕОЛОГИЧЕСКИЕ УСЛОВИЯ

В геологическом строении участка на глубину до 5м принимают участие четвертичные делювиальные отложения (dQ). С поверхности распространен современный почвенно-растительный слой (pdQ_{IV}) и современный техногенный грунт (tQ_{IV}). На территории исследования имеются:

асфальт, мощностью 0.05-0.1м. (скважина № 5, 8, 20, 21);

щебенистое основание, мощностью 0.1-0.3м. (скважина №2, №4-8, №10, 12, 16, №18-26).

dQ - Песок коричневый, мелкий, средней плотности, влажный. Вскрытая мощность слоя 1.3-4.3м.

dQ - Суглинок коричневый, мягкопластичный, с тонкими прослоями мелкого песка (до 1 см). Залегает локально, в районе скважины №3 и №15. Вскрытая мощность слоя 4.5-4.6м.

dQ - Глина коричневая, полутвердая, слабоизвестковистая, с прослоями песка до 1 см. Совокупная вскрытая мощность слоя 1.4-4.6м.

dQ - Суглинок коричневый, тугопластичный, с прослоями суглинка мягкопластичного. Совокупная мощность слоя 0.9-4.4м.

dQ – Суглинок коричневый полутвердый, просадочный, залегает локально в районе скважины №12 и №13. Вскрытая мощность слоя 4.1-4.3м.

pdQ_{IV} – Почвенно-растительный слой – суглинистый и глинистый чернозем. Залегает на глубине 0.0-0.6м., толщина слоя 0.2-2.7м.

tQ_{IV} – Насыпной грунт – представляет собой смесь чернозема, глины, щебня, доломитовой отсыпки, залегает на глубине 0.0-0.4м., толщина слоя 0.2-1.9м.

Условия залегания грунтов в разрезе и описание их по скважинам приведены в графической части.

Во время проходки буровых скважин предметов представляющих археологическую ценность не обнаружено.

Гидрогеологические условия участка характеризуются наличием локальных линз грунтовых вод, приуроченного к толще делювиальных четвертичных отложений и современных техногенных образований. Распространение УГВ локальное, незакономерное. По результатам гидрогеологических наблюдений, уровень грунтовых вод установился на глубине 1.1-2.9м. Водовмещающими породами являются прослой песка в суглинках тугопластичных и мягкопластичных, глинах полутвердых, пески мелкие, и насыпные грунты с коэффициентом фильтрации от 0.05 до 1.0м/сут. (14, табл. 71).

В процессе выполнения полевых работ, в районе скважин №+5, было зафиксировано замачивание грунтов техногенными водами по схеме «сверху», предположительно утечками из водонесущих коммуникаций или сбросом техногенных вод с участка, расположенного выше по склону, так как появившийся уровень грунтовых вод в этих скважинах зафиксирован на глубинах 1.6м, а установившийся уровень (на следующий день после бурения) - на 1.1м.

В период обильных осенних дождей и весенних паводков возможны сезонные колебания УГВ на 1.0-1.5м, а также возможно образование локальных линз грунтовых вод, в верхней части разреза (до 2-4м), типа «верховодка» в любой части исследуемой территории.

Питание водоносного горизонта осуществляется за счет инфильтрации атмосферных осадков и аварийных утечек из водонесущих коммуникаций. Разгрузка - подземным стоком в сторону ближайшего водоема.

По результатам химанализов (прилож. И) грунтовая вода классифицируется как пресная-слабосоленоватая с общей минерализацией 824-1169 мг/л. По отношению к бетонам всех марок и к арматуре ж/б конструкций вода является неагрессивной [9, прилож. В, табл. В.3, В.4, Г.2]. По степени агрессивного воздействия на металлические конструкции вода – среда среднеагрессивная [9, прилож. X, табл.Х.3].

По трассе проектируемой автомобильной дороги выделяются участки как подтопленные в естественных условиях – тип I-A, так и потенциально подтопляемые тип II-B1 (СП 11-105-97, ч. II, приложение И).

4.2 Обоснование определения границ зон планируемого размещения линейных объектов

В соответствии с п 2. Постановления Правительства РФ от 12.05.2017 N 564 (ред. от 26.08.2020) "Об утверждении Положения о составе и содержании документации по планировке территории, предусматривающей размещение одного или нескольких линейных объектов", подготовка проекта планировки территории, осуществляется по внешним границам максимально удаленных от планируемого маршрута прохождения линейных объектов (трасс) зон с особыми условиями использования территорий, которые подлежат установлению в связи с размещением этих линейных объектов.

В отношении автомобильных дорог устанавливаются границы придорожных полос.

Придорожные полосы не устанавливаются на автомобильные дороги в границах населенных пунктов.

Планируемый к размещению объект расположен в границах п. Серноводск, таким образом граница территории в отношении которой разрабатывается документация по планировке территории определяется по границам зоны планируемого к размещению линейного объекта.

Зона планируемого размещения линейного объекта определялась исходя из фактического расположения улиц, шириной полосы постоянного отвода автомобильной дороги соответствует нормам отвода земель, утвержденными Постановлением Правительства РФ от 02.09.2009 г. № 717 «О Нормах отвода земель для размещения автомобильных дорог и (или) объектов дорожного сервиса» и дополнению п. 4 вышеуказанных норм». Вместе с тем согласно пунктам 1, 2 и 3 Постановления Правительства РФ № 717 ширина полосы отвода меняется в зависимости от высоты насыпи, крутизны откосов земляного полотна, на подходах к мостам.

Каталог координат поворотных точек границ затрагиваемых земельных участков/частей земельных участков и их площадь содержится в Томе 3 "Проект межевания территории. Текстовая часть".

Информация о земельных участках, попадающих в границы разработки документации по планировке территории отражены на схеме – «Схема использования территории в период подготовки проекта планировки территории».

Земельные участки, попадающие в границы полосы отвода, и их характеристики представлены в таблице ниже:

Кадастровый номер	Условный номер	Правообладатель	категория	цель занятия
Таблица земельных участков в границе территории разработки ДПТ «Строительство автомобильных дорог общего пользования в п. Серноводск Сергиевского района» с указанием категории и форм собственности				
63:31:0000000:1155	:1155/чзу1	Министерство транспорта и автомобильных дорог Самарской области, ИНН: 6315800523 (ПБП) Самарская область (собственность)	земли населенных пунктов	временное занятие на период обустройства примыкания

63:31:0806011:9	:9/чзу1	Российская Федерация (собственность)	земли населенных пунктов	временное занятие на период обустройства съезда к территории курорта
63:31:0000000:1143	:1143/чзу1	Министерство транспорта и автомобильных дорог Самарской области, ИНН: 6315800523 (ПБП) Самарская область (собственность)	земли населенных пунктов	временное занятие на период обустройства примыкания
63:31:0000000:1141	:1141/чзу1	Министерство транспорта и автомобильных дорог Самарской области, ИНН: 6315800523 (ПБП) Самарская область (собственность)	земли населенных пунктов	временное занятие на период обустройства примыкания
63:31:0806012:375	:375:ЗУ1	Муниципальная собственность	земли населенных пунктов	постоянный отвод а/д
63:31:0806012	:ЗУ1	Земели, государственная собственность на которые не разграничена в ведении администрации	земли населенных пунктов	постоянный отвод а/д
63:31:0000000	:ЗУ2	Земели, государственная собственность на которые не разграничена в ведении администрации	земли населенных пунктов	постоянный отвод а/д

4.3 Обоснование определения границ зон планируемого размещения линейных объектов, подлежащих реконструкции в связи с изменением их местоположения

Линейные объекты, подлежащие реконструкции в связи с изменением их местоположения отсутствуют.

4.4 Обоснование определения предельных параметров застройки территории в границах зон планируемого размещения объектов капитального строительства, проектируемых в составе линейных объектов

Предельные параметры разрешенного строительства, реконструкции объектов капитального строительства определяются градостроительными регламентами, установленные в пределах границ соответствующей территориальной зоны муниципального образования.

В соответствии со статьей 36 Градостроительного кодекса РФ действие градостроительного регламента не распространяется на земельные участки, предназначенные для размещения линейных объектов и (или) занятые линейными объектами.

В состав линейного объекта Строительство автомобильных дорог общего пользования в п. Серноводск Сергиевского района, не входят объекты капитального строительства, для которых устанавливаются предельные параметры разрешенного строительства, реконструкции.

4.5 Ведомость пересечений границ зон планируемого размещения линейного объекта (объектов) с сохраняемыми объектами капитального строительства (здание, строение, сооружение, объект, строительство которого не завершено), существующими и строящимися на момент подготовки проекта планировки территории

Проектируемый линейный объект Строительство автомобильных дорог общего пользования в п. Серноводск Сергиевского района, не пересекает здания, строения, сооружения, объекты, строительство которых не завершено, строящихся на момент подготовки проекта планировки территории на момент подготовки проекта планировки территории.

Планируемый к размещению линейный объект пересекает инженерные коммуникации.

Сохранность пересекаемых инженерных коммуникаций необходимо обеспечить строгим соблюдением технических условий на пересечения от эксплуатирующих организаций

4.6 Ведомость пересечений границ зон планируемого размещения линейного объекта (объектов) с объектами капитального строительства, строительство которых запланировано в соответствии с ранее утвержденной документацией по планировке территории

Проектируемый линейный объект Строительство автомобильных дорог общего пользования в п. Серноводск Сергиевского района, не пересекает объектов капитального строительства, планируемых к строительству в соответствии с ранее утвержденной документацией по планировке территории на момент подготовки проекта планировки территории.

4.7 Ведомость пересечений границ зон планируемого размещения линейного объекта (объектов) с водными объектами (в том числе с водотоками, водоемами, болотами и т.д.)

Зона планируемого размещения линейного объекта Строительство автомобильных дорог общего пользования в п. Серноводск Сергиевского района не пересекает водных объектов (в том числе с водотоки, водоемы, болота и т.д.).

4.8 ПРИМЕЧАНИЯ

В составе томов документации по планировке территории отсутствуют отчеты по выполненным инженерным изысканиям, в связи с большим объемом, материалы инженерных изысканий представлены в виде отдельных томов.

4.9 ПРИЛОЖЕНИЯ

Приложение 1. Письмо Минприроды России о наличии ООПТ федерального значения



**МИНИСТЕРСТВО
ПРИРОДНЫХ РЕСУРСОВ И ЭКОЛОГИИ
РОССИЙСКОЙ ФЕДЕРАЦИИ
(Минприроды России)**

ул. Б. Гruzинская, д. 4/6, Москва, 125993;
тел. (499) 254-48-00, факс (499) 254-43-10
сайт: www.mnr.gov.ru
e-mail: minpriroda@mnr.gov.ru
телефакс 112242 СФЕН

30.04.2020 № 15-47/10213

на № _____ от _____

ФАУ «Главгосэкспертиза»
Министрoя России

Фуркасовский пер., д.6, Москва, 101000

О предоставлении информации для
инженерно-экологических изысканий

Министерство природных ресурсов и экологии Российской Федерации в соответствии с письмом от 04.02.2020 № 09-1/1137-СБ направляет актуализированный перечень особо охраняемых природных территорий (далее – ООПТ) федерального значения.

Дополнительно сообщаем, что перечень содержит действующие и планируемые к созданию ООПТ федерального значения, создаваемые в рамках национального проекта «Экология» (далее – Проект). Окончание реализации Проекта запланировано на 31.12.2024. Учитывая изложенное данное письмо считается действительным до наступления указанной даты.

Дополнительно сообщаем, что в настоящее время не для всех федеральных ООПТ установлены охранные зоны, учитывая изложенное перечень не содержит районы в которых находятся охранные зоны федеральных ООПТ.

Минприроды России считаем возможным использовать данное письмо с приложенным перечнем при проведении инженерных изысканий и разработке проектной документации на территориях административно-территориальных единиц субъекта Российской Федерации отсутствующих в перечне, в качестве информации уполномоченного государственного органа исполнительной власти в сфере охраны окружающей среды об отсутствии ООПТ федерального значения.

При реализации объектов на территории административно-территориальных единиц субъекта Российской Федерации указанных в перечне и сопредельных с ними, необходимо обращаться за информацией подтверждающей отсутствие/наличия ООПТ федерального значения в федеральный орган исполнительной власти, в чьем ведении находится соответствующая ООПТ.

Минприроды России просит направить данное письмо с перечнем для использования в работе и размещения на официальных сайтах в подведомственные организации, уполномоченные на проведение государственной экологической экспертизы регионального уровня, а также на проведение государственной экспертизы проектной документации регионального уровня.

Приложение: на 31 листе.

Заместитель директора Департамента государственной
политики и регулирования в сфере развития
ООПТ и Байкальской природной территории

Исп. Гапченко С.А. (495) 252-23-61 (доб. 19-45)

А.И. Григорьев

ФАУ «Главгосэкспертиза России»
Вх. № 7831 (1+31)
12.05.2020 г.

Перечень муниципальных образований субъектов Российской Федерации, в границах которых имеются ООПТ федерального значения, а также территории, зарезервированные под создание новых ООПТ федерального значения в рамках национального проекта «Экология».

Код субъекта РФ	Субъект Российской Федерации	Административная по-территориальная единица субъекта РФ	Категория федерального ООПТ	Название ООПТ	Принадлежность
1	Республика Адыгея	Майкопский район	Государственный природный заповедник	Кавказский имени Х.Г. Шапошникова	Минприроды России
	Республика Адыгея	г. Майкоп	Дендрологический парк и ботанический сад	Дендрарий Адыгейского государственного университета	Минобрнауки России, ФГБОУ высшего профессионального образования "Адыгейский государственный университет"
2	Республика Башкортостан	Бурзянский район	Государственный природный заповедник	Башкирский	Минприроды России
	Республика Башкортостан	Бурзянский район	Государственный природный заповедник	Шульган-Таш	Минприроды России
	Республика Башкортостан	Белорецкий район ЗАТО г. Межгорье	Государственный природный заповедник	Южно-Уральский	Минприроды России
	Республика Башкортостан	г. Уфа	Дендрологический парк и ботанический сад	Ботанический сад-институт Уфимского научного центра РАН	РАН, Учреждение РАН Ботанический сад – институт Уфимского научного центра РАН
	Республика Башкортостан	Бурзянский район, Кутарчинский район, Мелеузовский район	Национальный парк	Башкирия	Минприроды России

				университета им.В.Г.Белинског о	"Пензенский государственный педагогический университет имени В.Г. Белинского"
59	Пермский край	Горнозаводский, Гремячинск	Государствен ный природный заповедник	Басеги	Минприроды России
	Пермский край	Красновишерски й	Государствен ный природный заповедник	Вишерский	Минприроды России
60	Псковская область	Гдовский, Псковский	Государствен ный природный заказник	Ремдовский	Минприроды России
	Псковская область	Бежаницкий, Локнянский	Государствен ный природный заповедник	Полистовский	Минприроды России
	Псковская область	Себежский	Национальный парк	Себежский	Минприроды России
61	Ростовская область	Цимлянский	Государствен ный природный заказник	Цимлянский	Минприроды России
	Ростовская область	Орловский, Ремонтненский	Государствен ный природный заповедник	Ростовский	Минприроды России
62	Рязанская область	Спасский, Шиловский	Государствен ный природный заказник	Рязанский	Минприроды России
	Рязанская область	Клепиковский, Спасский	Государствен ный природный заповедник	Окский	Минприроды России
	Рязанская область	Клепиковский, Рязанский	Национальный парк	Мещерский	Минприроды России
	Рязанская область	г. Рязань	Дендрологичес кий парк и ботанический сад	Агробиологическая станция Рязанского государственного университета им. С.А.Есенина	Минобрнауки России, ФГБОУ высшего профессиональног о образования "Рязанский государственный университет имени С.А. Есенина"
63	Самарская область	Ставропольский	Государствен ный природный заповедник	Жигулевский имени И.И. Спрыгина	Минприроды России

	Самарская область	Богатовский, Борский, Кинель-Черкасский	Национальный парк	Бузулукский бор	Минприроды России
	Самарская область	Волжский, Жигулевск, Самара, Ставропольский, Сызранский	Национальный парк	Самарская Лука	Минприроды России
	Самарская область	Шигонский	Памятник природы	Климовские нагорные дубравы	Минприроды России
64	Саратовская область	Федоровский	Государственный природный заказник	Саратовский	Минприроды России
	Саратовская область	Вольский, Хвалынский	Национальный парк	Хвалынский	Минприроды России
	Саратовская область	г. Саратов	Дендрологический парк и ботанический сад	Дендрарий ГНУ НИИ сельского хозяйства Юго-Востока (Дендрарий НПО "Элита Поволжья" НИИСЧ Юго-Востока)	Минсельхоз России, Государственное научное учреждение «НИИ сельского хозяйства Юго-Востока»
65	Сахалинская область	Южно-Курильский г.о.	Государственный природный заказник	Малые Курилы	Минприроды России
	Сахалинская область	Южно-Курильский г.о.	Государственный природный заповедник	Курильский	Минприроды России
	Сахалинская область	Поронайский	Государственный природный заповедник	Поронайский	Минприроды России
	Сахалинская область	Северо-Курильский г.о., Курильский г.о.	Планируемый к созданию государственный природный заповедник	Среднекурильский	Минприроды России
	Сахалинская область	г.о. г. Южно-Сахалинск	Дендрологический парк и ботанический сад	Сахалинский ботанический сад ДВО РАН	РАН, ФГБУ науки Ботанический сад-институт ДВО РАН
66	Свердловская область	Кировград, Пригородный, г. Верхний Тагил	Государственный природный заповедник	Висимский	Минприроды России

Приложение 2. Справка **Управления государственной охраны объектов культурного наследия Самарской области**



**УПРАВЛЕНИЕ
ГОСУДАРСТВЕННОЙ ОХРАНЫ
ОБЪЕКТОВ КУЛЬТУРНОГО НАСЛЕДИЯ
САМАРСКОЙ ОБЛАСТИ**

Волжский проспект, д.19, г. Самара, 443071
Тел. (846) 337-83-26
email: ugookn@samregion.ru;
<http://nasledie.samregion.ru>
ОКПО 43910132; ОГРН 1156313037000;
ИНН/КПП 6311159468/631701001
30.12.2021 № УГООКН/7315
на № 639 от 02.12.2021

Директору
ООО «СДИ»

А.С. Назину

ул. Революционная, 70,
литер 2, офис 312,
г. Самара, 443080

О предоставлении информации

Уважаемый Александр Сергеевич!

Управление государственной охраны объектов культурного наследия Самарской области (далее – Управление), рассмотрев Ваше обращение от 02.12.2021 № 639, сообщает следующее.

В непосредственной близости от испрашиваемого земельного участка находится выявленный объект культурного наследия «Административное здание», расположенный по адресу: Сергиевский р-н, г. Серноводск, ул. Куйбышева, 12.

Согласно ст. 36 Федерального закона от 25.06.2002 № 73-ФЗ «Об объектах культурного наследия (памятниках истории и культуры) народов Российской Федерации» изыскательские, проектные, земляные, строительные, мелиоративные, хозяйственные работы, указанные в статье 30 настоящего Федерального закона работы по использованию лесов и иные работы в границах территории объекта культурного наследия, включенного в реестр, а также **на земельном участке, непосредственно связанном** с земельным участком в границах территории объекта культурного наследия, проводятся при условии соблюдения установленных статьей

5.1 настоящего Федерального закона требований к осуществлению деятельности в границах территории объекта культурного наследия, особого режима использования земельного участка, в границах которого располагается объект археологического наследия, и при условии реализации согласованных соответствующим органом охраны объектов культурного наследия, определенным пунктом 2 статьи 45 настоящего Федерального закона, обязательных **разделов об обеспечении сохранности** указанного объекта культурного наследия в проектах проведения таких работ или проектов обеспечения сохранности указанных объектов культурного наследия либо плана проведения спасательных археологических полевых работ, включающих оценку воздействия проводимых работ на указанные объекты культурного наследия.

Также, отмечаем, что на земельном участке, отводимом для проведения работ по объекту «Строительство автомобильных дорог общего пользования в п.Серноводск Сергиевского района» (согласно приложенной схеме), археологическое обследование не проводилось, в связи с чем, Управление не имеет данных о наличии либо об отсутствии на указанном земельном участке объектов, обладающих признаками объектов культурного наследия, в том числе, объектов археологического наследия.

В соответствии со ст.30 Федерального закона от 25.06.2002 № 73-ФЗ «Об объектах культурного наследия (памятниках истории и культуры) народов Российской Федерации» (далее – Федеральный закон №73-ФЗ) в случае, если орган охраны объектов культурного наследия не имеет данных об отсутствии на землях, подлежащих воздействию земляных, строительных, мелиоративных, хозяйственных работ и иных работ, объектов, обладающих признаками объекта культурного наследия, указанные земли являются объектами государственной историко-культурной экспертизы (далее – историко-культурная экспертиза).

Историко-культурная экспертиза проводится до начала землеустроительных, земляных, строительных, мелиоративных, хозяйственных и иных работ, осуществление которых может оказывать прямое или косвенное воздействие на объект, обладающий признаками объекта культурного наследия, и (или) до утверждения градостроительных регламентов. Заказчик работ, подлежащих

историко-культурной экспертизе, оплачивает ее проведение (ст.31 Федерального закона № 73-ФЗ).

Как установлено ст.32 Федерального закона № 73-ФЗ единственным основанием для принятия соответствующим органом охраны объектов культурного наследия решения о возможности проведения землеустроительных, земляных, строительных, мелиоративных, хозяйственных и иных работ, является заключение историко-культурной экспертизы.

С учетом изложенного, в соответствии с Федеральным законом в случае проведения землеустроительных, земляных, строительных, хозяйственных и иных работ по объекту «Строительство автомобильных дорог общего пользования в п.Серноводск Сергиевского района» (согласно приложенной схеме), в адрес Управления необходимо представить результаты проведенных археологических полевых работ на земельном участке, предполагаемом к хозяйственному освоению, и заключение историко-культурной экспертизы по результатам проведенных археологических полевых работ на вышеназванном земельном участке.

По результатам рассмотрения отчета о проведенных археологических полевых работах и заключения историко-культурной экспертизы Управлением будет принято соответствующее решение.

И.о. руководителя
управления

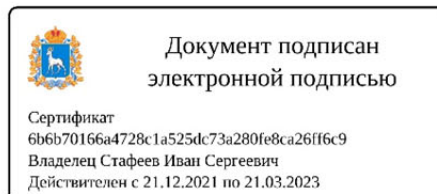

И.С.Стафеев

Крамарев 3375618
Бальзанникова 3372704



**ДЕПАРТАМЕНТ
ВЕТЕРИНАРИИ
САМАРСКОЙ ОБЛАСТИ**

443100, г. Самара, ул. Невская, 1

Телефон: (846) 337-08-06

факс: (846) 337-08-06

Е-mail: depvetso@yandex.ru

08.12.2021 № ДВ-02/5250

на № 638 от 02.12.2021

Директору
ООО «СДИ»
А.С. Назину

Департамент ветеринарии Самарской области (далее – Департамент), рассмотрев Ваш запрос, информирует, что в пределах границ муниципального района Сергиевский Самарской области имеется три объекта уничтожения биологических отходов (скотомогильников):

1. Объект расположен на расстоянии 2 км от села Спасское, географические координаты N 54°01'18.6'' E 50°51'45.8'';

2. Объект расположен на расстоянии 1 км от села Чекалино, географические координаты N 53°52'40'' E 50°54'20.9'';

3. Объект расположен на расстоянии 1,5 км от села Старое Якушкино, географические координаты N 53°54'29.0'' E 51°27'33.8''.

Одновременно, сообщаем, что информация о незарегистрированных скотомогильниках, биотермических ямах, сибиреязвенных захоронений, и их охранных зонах в прилегающей зоне по 1000 м в каждую сторону от границ проектирования по объекту «Строительство автомобильных дорог общего пользования в п. Серноводск Сергиевского района» в департаменте отсутствует.

И.о. заместителя руководителя

В.В. Дормидонтов

Приложение 4. Справка Министерства лесного хозяйства Самарской области



**МИНИСТЕРСТВО
ЛЕСНОГО ХОЗЯЙСТВА,
ОХРАНЫ
ОКРУЖАЮЩЕЙ СРЕДЫ И
ПРИРОДОПОЛЬЗОВАНИЯ
САМАРСКОЙ ОБЛАСТИ**

443013 г. Самара, ул. Дачная 4 б
тел. 263-31-70; тел./факс 263-28-55
E-mail: MNR@samregion.ru

Директору
ООО «СДИ»

А.С.Назину

ул. Революционная, 70, литер 2, офис
312, г. Самара, 443080

sdi-proekt@yandex.ru

09 ДЕК 2021

№

МЛХ/03/28971

На № 642 от 02.12.2021

Уважаемый Александр Сергеевич!

Министерство лесного хозяйства, охраны окружающей среды и природопользования Самарской области рассмотрело Ваш запрос и сообщает следующее.

Согласно представленному Вами картографическому материалу и каталогу координат на объекте инженерно-экологических изысканий: «Строительство автомобильных дорог общего пользования в п. Серноводск Сергиевского района» особо охраняемые природные территории регионального значения, а также виды растений и животных, занесённые в Красную книгу Самарской области, отсутствуют.

Руководитель управления региональной
экологической политики

А.П.Ардаков

Компаниец 2667430



**МИНИСТЕРСТВО
ЛЕСНОГО ХОЗЯЙСТВА,
ОХРАНЫ
ОКРУЖАЮЩЕЙ СРЕДЫ И
ПРИРОДОПОЛЬЗОВАНИЯ
САМАРСКОЙ ОБЛАСТИ**

443013 г. Самара, ул. Дачная, 4 б
тел. 263-31-70; тел./факс 263-28-55
E-mail: MNR@samregion.ru

Директору
ООО «СДИ»

А.С. Назину

ул. Революционная, д.70,
литер 2, офис 312
г. Самара, 443069

sdi-proekt@yandex.ru

24.12.2021 № МЛХ-04-04/31573

На № 640 от 02.12.2021

Министерство лесного хозяйства, охраны окружающей среды и природопользования Самарской области сообщает, что на основании предоставленных материалов (вх. № МЛХ/32429 от 06.12.2021), в соответствии с положениями Водного кодекса Российской Федерации, по данным картографической основы программы ГИС ИнГео, испрашиваемый Вами земельный участок для выполнения инженерно-экологических изысканий на объекте: «Строительство автомобильных дорог общего пользования в п. Серноводск Сергиевского района», находится вне береговой полосы, вне прибрежной защитной полосы, вне водоохранной зоны водных объектов.

Также сообщаем, что на испрашиваемом земельном участке поверхностные водные объекты отсутствуют.

Координаты земельного участка:

№	N	M	E	10	N53°55'09.6306"	E51°15'51.1853"	20	N53°55'07.0909"	E51°15'24.4327"
1	N53°55'14.2980"	E51°15'01.6791"	11	N53°55'00.4123"	E51°15'53.4786"	21	N53°55'06.8354"	E51°15'24.5413"	
2	N53°55'16.0027"	E51°15'06.0880"	12	N53°55'47.3582"	E51°15'26.6930"	22	N53°55'09.5828"	E51°15'50.5576"	
3	N53°55'19.5392"	E51°15'20.6958"	13	N53°55'19.0121"	E51°15'20.3161"	23	N53°55'05.5472"	E51°15'51.6052"	
4	N53°55'11.5710"	E51°15'23.1774"	14	N53°55'15.7856"	E51°15'06.2078"	24	N53°55'02.6660"	E51°15'25.6531"	
5	N53°55'13.7117"	E51°15'44.4020"	15	N53°55'14.0643"	E51°15'01.9302"	25	N53°55'02.4722"	E51°15'25.7497"	
6	N53°55'13.7516"	E51°15'50.1763"	16	N53°55'11.3259"	E51°15'23.2643"	26	N53°55'05.3059"	E51°15'51.6392"	
7	N53°55'09.9042"	E51°15'51.0984"	17	N53°55'13.5122"	E51°15'44.4455"	27	N53°55'00.5271"	E51°15'52.8909"	
8	N53°55'10.9074"	E51°16'03.1491"	18	N53°55'13.4324"	E51°15'49.7080"	28	N53°54'57.6637"	E51°15'27.6833"	
9	N53°55'10.6680"	E51°16'03.2263"	19	N53°55'09.8107"	E51°15'50.4988"				

Заместитель министра

М.В.Шаро

Зазирная 2639984



**МИНИСТЕРСТВО
ЛЕСНОГО ХОЗЯЙСТВА,
ОХРАНЫ
ОКРУЖАЮЩЕЙ СРЕДЫ
И ПРИРОДОПОЛЬЗОВАНИЯ
САМАРСКОЙ ОБЛАСТИ**

443013, г. Самара, ул. Дачная 4 б
тел. 263-31-70; тел./факс 263-28-55
E-mail: MNR@samregion.ru

28 АЕК 2021

На № МЛХ/32430 от 06.12.2021

№ МАХ0502/31785

Директору ООО «СДИ»
Назину А.С.
ул. Революционная, д. 70,
лит. 2, оф. 312, г. Самара, 443080

Министерство лесного хозяйства, охраны окружающей среды и природопользования Самарской области, рассмотрев Ваш запрос о предоставлении информации о принадлежности земельного участка объекта: «Строительство автомобильных дорог общего пользования в п. Серноводск Сергиевского района», к землям лесного фонда, городским лесам, сообщает, что данный участок, согласно представленному каталогу координат, в соответствии со сведениями, содержащимися в государственном лесном реестре, к землям лесного фонда, городским лесам не относится, особо защитные участки лесов на данной территории не выделены.

И.о. руководителя управления
лесного планирования и
организации лесопользования
департамента лесного хозяйства

Н.Ф. Милюков

Агейкин 2541029

Выписка из Единого государственного реестра недвижимости об объекте недвижимости

Сведения о характеристиках объекта недвижимости

На основании запроса от 20.11.2021 г., поступившего на рассмотрение 20.11.2021 г., сообщаем, что согласно записям Единого государственного реестра недвижимости:

Земельный участок			
(вид объекта недвижимости)			
Лист № ___ Раздела 1	Всего листов раздела 1 : ___	Всего разделов: ___	Всего листов выписки: ___
20.11.2021.№ 99/2021/432529922			
Кадастровый номер:		63:31:0806011:9	

Номер кадастрового квартала:	63:31:0806011
Дата присвоения кадастрового номера:	11.06.2006
Ранее присвоенный государственный учетный номер:	Условный номер: 63:31:091311:10
Адрес:	установлено относительно ориентира, расположенного в границах участка. Почтовый адрес ориентира: Самарская обл., р-н Сергиевский, п. Серноводск, ул. Советская, дом 63
Площадь:	155104 +/- 137.84кв. м
Кадастровая стоимость, руб.:	116802618.24
Кадастровые номера расположенных в пределах земельного участка объектов недвижимости:	63:31:0806011:69, 63:31:0806011:55, 63:31:0806011:56, 63:31:0806011:63, 63:31:0000000:4579, 63:31:0806011:24, 63:31:0000000:4669, 63:31:0806011:61, 63:31:0806011:60, 63:31:0000000:4667, 63:31:0806011:47, 63:31:0806011:50, 63:31:0806011:46, 63:31:0806011:48, 63:31:0806011:49, 63:31:0806011:45, 63:31:0806011:51, 63:31:0806011:64, 63:31:0806011:62, 63:31:0806011:67, 63:31:0806011:65, 63:31:0806011:66, 63:31:0000000:4672, 63:31:0806011:58, 63:31:0000000:4654, 63:31:0806011:59
Кадастровые номера объектов недвижимости, из которых образован объект недвижимости:	данные отсутствуют
Кадастровые номера образованных объектов недвижимости:	данные отсутствуют
Сведения о включении объекта недвижимости в состав предприятия как имущественного комплекса:	

Государственный регистратор		ФГИС ЕГРН
полное наименование должности	подпись	инициалы, фамилия

М.П.

Выписка из Единого государственного реестра недвижимости об объекте недвижимости

Сведения о характеристиках объекта недвижимости

Земельный участок			
(вид объекта недвижимости)			
Лист № ____ Раздела 1	Всего листов раздела 1 : ____	Всего разделов: ____	Всего листов выписки: ____
20.11.2021.№ 99/2021/432529922			
Кадастровый номер:		63:31:0806011:9	

Категория земель:	Земли населённых пунктов
Виды разрешенного использования:	Для дальнейшей эксплуатации территории земельного участка курорта "Сергиевские минеральные воды" (территория курорта)
Сведения о кадастровом инженере:	Максимов Максим Юрьевич №63-11-242
Сведения о лесах, водных объектах и об иных природных объектах, расположенных в пределах земельного участка:	данные отсутствуют
Сведения о том, что земельный участок полностью или частично расположен в границах зоны с особыми условиями использования территории или территории объекта культурного наследия	данные отсутствуют
Сведения о том, что земельный участок расположен в границах особой экономической зоны, территории опережающего социально-экономического развития, зоны территориального развития в Российской Федерации, игорной зоны:	данные отсутствуют
Сведения о том, что земельный участок расположен в границах особо охраняемой природной территории, охотничьих угодий, лесничеств, лесопарков:	данные отсутствуют
Сведения о результатах проведения государственного земельного надзора:	данные отсутствуют
Сведения о расположении земельного участка в границах территории, в отношении которой утвержден проект межевания территории:	данные отсутствуют

Государственный регистратор		ФГИС ЕГРН
полное наименование должности	подпись	инициалы, фамилия

М.П.

Выписка из Единого государственного реестра недвижимости об объекте недвижимости

Сведения о характеристиках объекта недвижимости

Земельный участок			
(вид объекта недвижимости)			
Лист № ____ Раздела 1	Всего листов раздела 1 : ____	Всего разделов: ____	Всего листов выписки: ____
20.11.2021.№ 99/2021/432529922			
Кадастровый номер:		63:31:0806011:9	

Условный номер земельного участка:	данные отсутствуют
Сведения о принятии акта и (или) заключении договора, предусматривающих предоставление в соответствии с земельным законодательством исполнительным органом государственной власти или органом местного самоуправления находящегося в государственной или муниципальной собственности земельного участка для строительства наемного дома социального использования или наемного дома коммерческого использования:	данные отсутствуют
Сведения о том, что земельный участок или земельные участки образованы на основании решения об изъятии земельного участка и (или) расположенного на нем объекта недвижимости для государственных или муниципальных нужд:	данные отсутствуют
Сведения о том, что земельный участок образован из земель или земельного участка, государственная собственность на которые не разграничена:	данные отсутствуют
Сведения о наличии земельного спора о местоположении границ земельных участков:	данные отсутствуют
Статус записи об объекте недвижимости:	Сведения об объекте недвижимости имеют статус "актуальные, ранее учтенные"
Особые отметки:	Сведения о видах разрешенного использования имеют статус «Актуальные незасвидетельствованные». Право (ограничение права, обременение объекта недвижимости) зарегистрировано на данный объект недвижимости с видами разрешенного использования отсутствует.Сведения необходимые для заполнения раздела 3.1 отсутствуют.
Получатель выписки:	Детева Наталия Владимировна

Государственный регистратор		ФГИС ЕГРН
полное наименование должности	подпись	инициалы, фамилия

М.П.

Выписка из Единого государственного реестра недвижимости об объекте недвижимости
Сведения о зарегистрированных правах

Земельный участок	
(вид объекта недвижимости)	
Лист № ___ Раздела 2	Всего листов раздела 2 : ___
Всего разделов: ___	Всего листов выписки: ___
20.11.2021 № 99/2021/432529922	
Кадастровый номер:	63:31:0806011:9
1. Правообладатель (правообладатели):	1.1. Российская Федерация
2. Вид, номер и дата государственной регистрации права:	2.1. Собственность, № 63-63-31/025/2006-172 от 03.08.2006
3. Ограничение прав и обременение объекта недвижимости:	не зарегистрировано
4. Договоры участия в долевом строительстве:	данные отсутствуют
5. Заявленные в судебном порядке права требования:	данные отсутствуют
6. Сведения о возражении в отношении зарегистрированного права:	данные отсутствуют
7. Сведения о наличии решения об изъятии объекта недвижимости для государственных и муниципальных нужд:	данные отсутствуют
8. Сведения о невозможности государственной регистрации без личного участия правообладателя или его законного представителя:	
9. Правопритязания и сведения о наличии поступивших, но не рассмотренных заявлений о проведении государственной регистрации права (пережода, прекращения права), ограничения права или обременения объекта недвижимости, сделки в отношении объекта недвижимости:	данные отсутствуют
10. Сведения об осуществлении государственной регистрации сделки, права, ограничения права без необходимого в силу закона согласия третьего лица, органа:	данные отсутствуют
11. Сведения о невозможности государственной регистрации пережода, прекращения, ограничения права на земельный участок из земель сельскохозяйственного назначения:	

Государственный регистратор		ФГИС ЕГРН
полное наименование должности	подпись	инициалы, фамилия

М.П.

Выписка из Единого государственного реестра недвижимости об объекте недвижимости
Сведения о характеристиках объекта недвижимости

На основании запроса от 18.03.2021 г., поступившего на рассмотрение 18.03.2021 г., сообщаем, что согласно записям Единого государственного реестра недвижимости:

Земельный участок			
(вид объекта недвижимости)			
Лист № ___ Раздела 1	Всего листов раздела 1 : ___	Всего разделов: ___	Всего листов выписки: ___
18.03.2021 № 99/2021/381995495			
Кадастровый номер:		63:31:0000000:1141	

Номер кадастрового квартала:	63:31:0000000
Дата присвоения кадастрового номера:	19.12.2011
Ранее присвоенный государственный учетный номер:	данные отсутствуют
Адрес:	установлено относительно ориентира, расположенного в границах участка. Почтовый адрес ориентира: Самарская область, муниципальный район Сергиевский, сельское поселение Серноводск
Площадь:	56236 +/- 166 кв. м
Кадастровая стоимость, руб.:	10647724.24
Кадастровые номера расположенных в пределах земельного участка объектов недвижимости:	63:31:0000000:4584, 63:31:0000000:4715, 63:31:0000000:4579, 63:31:0000000:4669, 63:31:0000000:4667, 63:31:0000000:4672, 63:31:0000000:4654
Кадастровые номера объектов недвижимости, из которых образован объект недвижимости:	данные отсутствуют
Кадастровые номера образованных объектов недвижимости:	данные отсутствуют
Сведения о включении объекта недвижимости в состав предприятия как имущественного комплекса:	

Государственный регистратор		ФГИС ЕГРН
полное наименование должности	подпись	инициалы, фамилия

М.П.

Выписка из Единого государственного реестра недвижимости об объекте недвижимости
Сведения о характеристиках объекта недвижимости

Земельный участок			
(вид объекта недвижимости)			
Лист № ___ Раздела 1	Всего листов раздела 1 : ___	Всего разделов: ___	Всего листов выписки: ___
18.03.2021 № 99/2021/381995495			
Кадастровый номер:		63:31:0000000:1141	

Категория земель:	Земли населённых пунктов
Виды разрешенного использования:	Для размещения автомобильных дорог и их конструктивных элементов
Сведения о кадастровом инженере:	Баринова Татьяна Алексеевна №63-10-4
Сведения о лесах, водных объектах и об иных природных объектах, расположенных в пределах земельного участка:	данные отсутствуют
Сведения о том, что земельный участок полностью или частично расположен в границах зоны с особыми условиями использования территории или территории объекта культурного наследия	данные отсутствуют
Сведения о том, что земельный участок расположен в границах особой экономической зоны, территории опережающего социально-экономического развития, зоны территориального развития в Российской Федерации, игровой зоны:	данные отсутствуют
Сведения о том, что земельный участок расположен в границах особо охраняемой природной территории, охотничьих угодий, лесничеств, лесопарков:	данные отсутствуют
Сведения о результатах проведения государственного земельного надзора:	данные отсутствуют
Сведения о расположении земельного участка в границах территории, в отношении которой утвержден проект межевания территории:	данные отсутствуют

Государственный регистратор		ФГИС ЕГРН
полное наименование должности	подпись	инициалы, фамилия

М.П.

Выписка из Единого государственного реестра недвижимости об объекте недвижимости
Сведения о характеристиках объекта недвижимости

Земельный участок			
(вид объекта недвижимости)			
Лист № ____ Раздела 1	Всего листов раздела 1 : ____	Всего разделов: ____	Всего листов выписки: ____
18.03.2021 № 99/2021/381995495			
Кадастровый номер:		63:31:0000000:1141	

Условный номер земельного участка:	данные отсутствуют
Сведения о принятии акта и (или) заключении договора, предусматривающих предоставление в соответствии с земельным законодательством исполнительным органом государственной власти или органом местного самоуправления находящегося в государственной или муниципальной собственности земельного участка для строительства наемного дома социального использования или наемного дома коммерческого использования:	данные отсутствуют
Сведения о том, что земельный участок или земельные участки образованы на основании решения об изъятии земельного участка и (или) расположенного на нем объекта недвижимости для государственных или муниципальных нужд:	данные отсутствуют
Сведения о том, что земельный участок образован из земель или земельного участка, государственная собственность на которые не разграничена:	данные отсутствуют
Сведения о наличии земельного спора о местоположении границ земельных участков:	данные отсутствуют
Статус записи об объекте недвижимости:	Сведения об объекте недвижимости имеют статус "актуальные"
Особые отметки:	Посредством данного земельного участка обеспечен доступ к земельному участку (земельным участкам) с кадастровым номером (кадастровыми номерами) 63:31:0806016:224. Сведения о видах разрешенного использования имеют статус «Актуальные незасвидетельствованные». Право (ограничение права, обременение объекта недвижимости) зарегистрировано на данный объект недвижимости с видами разрешенного использования отсутствует. Сведения необходимые для заполнения раздела 3.1 отсутствуют.
Получатель выписки:	Министерство транспорта и автомобильных дорог Самарской области

Государственный регистратор		ФГИС ЕГРН
полное наименование должности	подпись	инициалы, фамилия

М.П.

Выписка из Единого государственного реестра недвижимости об объекте недвижимости
Сведения о зарегистрированных правах

Земельный участок	
(вид объекта недвижимости)	
Лист № ____ Раздела 2	Всего листов раздела 2 : ____
Всего разделов: ____	
Всего листов выписки: ____	
18.03.2021 № 99/2021/381995495	
Кадастровый номер:	63:31:0000000:1141
1. Правообладатель (правообладатели):	1.1. Министерство транспорта и автомобильных дорог Самарской области, ИНН: 6315800523
2. Вид, номер и дата государственной регистрации права:	2.1. Постоянное (бессрочное) пользование, № 63-63-31/501/2013-233 от 15.05.2013
3. Ограничение прав и обременение объекта недвижимости:	не зарегистрировано
1. Правообладатель (правообладатели):	1.2. Самарская область
2. Вид, номер и дата государственной регистрации права:	2.2. Собственность, № 63-63-31/501/2013-232 от 15.05.2013
3. Ограничение прав и обременение объекта недвижимости:	не зарегистрировано
4. Договоры участия в долевом строительстве:	данные отсутствуют
5. Заявленные в судебном порядке права требования:	данные отсутствуют
6. Сведения о возражении в отношении зарегистрированного права:	данные отсутствуют
7. Сведения о наличии решения об изъятии объекта недвижимости для государственных и муниципальных нужд:	данные отсутствуют
8. Сведения о невозможности государственной регистрации без личного участия правообладателя или его законного представителя:	
9. Правопритязания и сведения о наличии поступивших, но не рассмотренных заявлений о проведении государственной регистрации права (перехода, прекращения права), ограничения права или обременения объекта недвижимости, сделки в отношении объекта недвижимости:	данные отсутствуют
10. Сведения об осуществлении государственной регистрации сделки, права, ограничения права без необходимого в силу закона согласия третьего лица, органа:	данные отсутствуют
11. Сведения о невозможности государственной регистрации перехода, прекращения, ограничения права на земельный участок из земель сельскохозяйственного назначения:	

Государственный регистратор		ФГИС ЕГРН
полное наименование должности	подпись	инициалы, фамилия

М.П.

Выписка из Единого государственного реестра недвижимости об объекте недвижимости
Сведения о характеристиках объекта недвижимости

На основании запроса от 18.03.2021 г., поступившего на рассмотрение 18.03.2021 г., сообщаем, что согласно записям Единого государственного реестра недвижимости:

Земельный участок			
(вид объекта недвижимости)			
Лист № ___ Раздела 1	Всего листов раздела 1 : ___	Всего разделов: ___	Всего листов выписки: ___
18.03.2021 № 99/2021/382044134			
Кадастровый номер:		63:31:0000000:1143	

Номер кадастрового квартала:	63:31:0000000
Дата присвоения кадастрового номера:	19.12.2011
Ранее присвоенный государственный учетный номер:	данные отсутствуют
Адрес:	Самарская область, муниципальный район Сергиевский, сельское поселение Серноводск
Площадь:	40945 +/- 142 кв. м
Кадастровая стоимость, руб.:	6880807.25
Кадастровые номера расположенных в пределах земельного участка объектов недвижимости:	63:31:0000000:4717, 63:31:0000000:3238
Кадастровые номера объектов недвижимости, из которых образован объект недвижимости:	данные отсутствуют
Кадастровые номера образованных объектов недвижимости:	данные отсутствуют
Сведения о включении объекта недвижимости в состав предприятия как имущественного комплекса:	

Государственный регистратор		ФГИС ЕГРН
полное наименование должности	подпись	инициалы, фамилия

М.П.

Выписка из Единого государственного реестра недвижимости об объекте недвижимости
Сведения о характеристиках объекта недвижимости

Земельный участок			
(вид объекта недвижимости)			
Лист № ___ Раздела 1	Всего листов раздела 1 : ___	Всего разделов: ___	Всего листов выписки: ___
18.03.2021 № 99/2021/382044134			
Кадастровый номер:		63:31:0000000:1143	

Категория земель:	Земли населённых пунктов
Виды разрешенного использования:	Для размещения автомобильных дорог и их конструктивных элементов
Сведения о кадастровом инженере:	Баринова Татьяна Алексеевна №63-10-4
Сведения о лесах, водных объектах и об иных природных объектах, расположенных в пределах земельного участка:	данные отсутствуют
Сведения о том, что земельный участок полностью или частично расположен в границах зоны с особыми условиями использования территории или территории объекта культурного наследия	данные отсутствуют
Сведения о том, что земельный участок расположен в границах особой экономической зоны, территории опережающего социально-экономического развития, зоны территориального развития в Российской Федерации, игровой зоны:	данные отсутствуют
Сведения о том, что земельный участок расположен в границах особо охраняемой природной территории, охотничьих угодий, лесничеств, лесопарков:	данные отсутствуют
Сведения о результатах проведения государственного земельного надзора:	данные отсутствуют
Сведения о расположении земельного участка в границах территории, в отношении которой утвержден проект межевания территории:	данные отсутствуют

Государственный регистратор		ФГИС ЕГРН
полное наименование должности	подпись	инициалы, фамилия

М.П.

Выписка из Единого государственного реестра недвижимости об объекте недвижимости

Сведения о характеристиках объекта недвижимости

Земельный участок			
(вид объекта недвижимости)			
Лист № ____ Раздела 1	Всего листов раздела 1 : ____	Всего разделов: ____	Всего листов выписки: ____
18.03.2021 № 99/2021/382044134			
Кадастровый номер:		63:31:0000000:1143	

Условный номер земельного участка:	данные отсутствуют
Сведения о принятии акта и (или) заключении договора, предусматривающих предоставление в соответствии с земельным законодательством исполнительным органом государственной власти или органом местного самоуправления находящегося в государственной или муниципальной собственности земельного участка для строительства наемного дома социального использования или наемного дома коммерческого использования:	данные отсутствуют
Сведения о том, что земельный участок или земельные участки образованы на основании решения об изъятии земельного участка и (или) расположенного на нем объекта недвижимости для государственных или муниципальных нужд:	данные отсутствуют
Сведения о том, что земельный участок образован из земель или земельного участка, государственная собственность на которые не разграничена:	данные отсутствуют
Сведения о наличии земельного спора о местоположении границ земельных участков:	данные отсутствуют
Статус записи об объекте недвижимости:	Сведения об объекте недвижимости имеют статус "актуальные"
Особые отметки:	Сведения о видах разрешенного использования имеют статус «Актуальные незасвидетельствованные». Право (ограничение права, обременение объекта недвижимости) зарегистрировано на данный объект недвижимости с видами разрешенного использования отсутствует. Сведения необходимые для заполнения раздела 3.1 отсутствуют.
Получатель выписки:	Министерство транспорта и автомобильных дорог Самарской области

Государственный регистратор		ФГИС ЕГРН
полное наименование должности	подпись	инициалы, фамилия

М.П.

Выписка из Единого государственного реестра недвижимости об объекте недвижимости
Сведения о зарегистрированных правах

Земельный участок	
<small>(вид объекта недвижимости)</small>	
Лист № ____ Раздела 2	Всего листов раздела 2 : ____
Всего разделов: ____	
Всего листов выписки: ____	
18.03.2021 № 99/2021/382044134	
Кадастровый номер:	63:31:0000000:1143
1. Правообладатель (правообладатели):	1.1. Министерство транспорта и автомобильных дорог Самарской области, ИНН: 6315800523
2. Вид, номер и дата государственной регистрации права:	2.1. Постоянное (бессрочное) пользование, № 63-63-31/501/2013-169 от 14.05.2013
3. Ограничение прав и обременение объекта недвижимости:	не зарегистрировано
1. Правообладатель (правообладатели):	1.2. Самарская область
2. Вид, номер и дата государственной регистрации права:	2.2. Собственность, № 63-63-31/501/2013-168 от 14.05.2013
3. Ограничение прав и обременение объекта недвижимости:	не зарегистрировано
4. Договоры участия в долевом строительстве:	данные отсутствуют
5. Заявленные в судебном порядке права требования:	данные отсутствуют
6. Сведения о возражении в отношении зарегистрированного права:	данные отсутствуют
7. Сведения о наличии решения об изъятии объекта недвижимости для государственных и муниципальных нужд:	данные отсутствуют
8. Сведения о невозможности государственной регистрации без личного участия правообладателя или его законного представителя:	
9. Правопритязания и сведения о наличии поступивших, но не рассмотренных заявлений о проведении государственной регистрации права (перехода, прекращения права), ограничения права или обременения объекта недвижимости, сделки в отношении объекта недвижимости:	данные отсутствуют
10. Сведения об осуществлении государственной регистрации сделки, права, ограничения права без необходимого в силу закона согласия третьего лица, органа:	данные отсутствуют
11. Сведения о невозможности государственной регистрации перехода, прекращения, ограничения права на земельный участок из земель сельскохозяйственного назначения:	

Государственный регистратор		ФГИС ЕГРН
полное наименование должности	подпись	инициалы, фамилия

М.П.

Выписка из Единого государственного реестра недвижимости об объекте недвижимости
Сведения о характеристиках объекта недвижимости

На основании запроса от 16.01.2018 г., поступившего на рассмотрение 16.01.2018 г., сообщаем, что согласно записям Единого государственного реестра недвижимости:

Земельный участок			
(вид объекта недвижимости)			
Лист № ___ Раздела 1	Всего листов раздела 1 : ___	Всего разделов: ___	Всего листов выписки: ___
16.01.2018 № 99/2018/59771748			
Кадастровый номер:		63:31:0000000:1155	

Номер кадастрового квартала:	63:31:0000000
Дата присвоения кадастрового номера:	30.12.2011
Ранее присвоенный государственный учетный номер:	данные отсутствуют
Адрес:	Самарская область, муниципальный район Сергиевский, сельское поселение Серноводск
Площадь:	11997 +/- 192 кв. м
Кадастровая стоимость, руб.:	3480329.7
Кадастровые номера расположенных в пределах земельного участка объектов недвижимости:	63:31:0000000:4667, 63:31:0000000:4672, 63:31:0000000:4669, 63:31:0000000:4717
Кадастровые номера объектов недвижимости, из которых образован объект недвижимости:	данные отсутствуют
Кадастровые номера образованных объектов недвижимости:	данные отсутствуют
Сведения о включении объекта недвижимости в состав предприятия как имущественного комплекса:	

Государственный регистратор		ФГИС ЕГРН
полное наименование должности	подпись	инициалы, фамилия

М.П.

Выписка из Единого государственного реестра недвижимости об объекте недвижимости
Сведения о характеристиках объекта недвижимости

Земельный участок			
(вид объекта недвижимости)			
Лист № ___ Раздела 1	Всего листов раздела 1 : ___	Всего разделов: ___	Всего листов выписки: ___
16.01.2018 № 99/2018/59771748			
Кадастровый номер:		63:31:0000000:1155	

Категория земель:	Земли населённых пунктов
Виды разрешенного использования:	под автомобильной дорогой общего пользования Суждол - Серноводск
Сведения о кадастровом инженере:	Барина Татьяна Алексеевна №63-10-4, ООО «Терра»
Сведения о лесах, водных объектах и об иных природных объектах, расположенных в пределах земельного участка:	данные отсутствуют
Сведения о том, что земельный участок полностью или частично расположен в границах зоны с особыми условиями использования территории или территории объекта культурного наследия	данные отсутствуют
Сведения о том, что земельный участок расположен в границах особой экономической зоны, территории опережающего социально-экономического развития, зоны территориального развития в Российской Федерации, игровой зоны:	данные отсутствуют
Сведения о том, что земельный участок расположен в границах особо охраняемой природной территории, охотничьих угодий, лесничеств, лесопарков:	данные отсутствуют
Сведения о результатах проведения государственного земельного надзора:	данные отсутствуют
Сведения о расположении земельного участка в границах территории, в отношении которой утвержден проект межевания территории:	данные отсутствуют

Государственный регистратор		ФГИС ЕГРН
полное наименование должности	подпись	инициалы, фамилия

М.П.

Выписка из Единого государственного реестра недвижимости об объекте недвижимости
Сведения о характеристиках объекта недвижимости

Земельный участок			
(вид объекта недвижимости)			
Лист № ____ Раздела 1	Всего листов раздела 1 : ____	Всего разделов: ____	Всего листов выписки: ____
16.01.2018 № 99/2018/59771748			
Кадастровый номер:		63:31:0000000:1155	

Условный номер земельного участка:	данные отсутствуют
Сведения о принятии акта и (или) заключении договора, предусматривающих предоставление в соответствии с земельным законодательством исполнительным органом государственной власти или органом местного самоуправления находящегося в государственной или муниципальной собственности земельного участка для строительства наемного дома социального использования или наемного дома коммерческого использования:	данные отсутствуют
Сведения о том, что земельный участок или земельные участки образованы на основании решения об изъятии земельного участка и (или) расположенного на нем объекта недвижимости для государственных или муниципальных нужд:	данные отсутствуют
Сведения о том, что земельный участок образован из земель или земельного участка, государственная собственность на которые не разграничена:	данные отсутствуют
Сведения о наличии земельного спора о местоположении границ земельных участков:	данные отсутствуют
Статус записи об объекте недвижимости:	Сведения об объекте недвижимости имеют статус "актуальные"
Особые отметки:	Сведения о видах разрешенного использования имеют статус «Актуальные незасвидетельствованные». Право (ограничение права, обременение объекта недвижимости) зарегистрировано на данный объект недвижимости с видами разрешенного использования «Для иных видов жилой застройки». Сведения необходимые для заполнения раздела 3.1 отсутствуют.
Получатель выписки:	Детева Наталия Владимировна

Государственный регистратор		ФГИС ЕГРН
полное наименование должности	подпись	инициалы, фамилия

М.П.

Выписка из Единого государственного реестра недвижимости об объекте недвижимости
Сведения о зарегистрированных правах

Земельный участок	
(вид объекта недвижимости)	
Лист № ___ Раздела 2	Всего листов раздела 2: ___
Всего разделов: ___	
Всего листов выписки: ___	
16.01.2018 № 99/2018/59771748	
Кадастровый номер:	63:31:0000000:1155
1. Правообладатель (правообладатели):	1.1. Министерство транспорта и автомобильных дорог Самарской области
2. Вид, номер и дата государственной регистрации права:	2.1. Постоянное (бессрочное) пользование, № 63-63-31/701/2013-175 от 06.05.2013
3. Ограничение прав и обременение объекта недвижимости:	не зарегистрировано
1. Правообладатель (правообладатели):	1.2. Самарская область
2. Вид, номер и дата государственной регистрации права:	2.2. Собственность, № 63-63-31/701/2013-174 от 06.05.2013
3. Ограничение прав и обременение объекта недвижимости:	не зарегистрировано
4. Договоры участия в долевом строительстве:	данные отсутствуют
5. Заявленные в судебном порядке права требования:	данные отсутствуют
6. Сведения о возражении в отношении зарегистрированного права:	данные отсутствуют
7. Сведения о наличии решения об изъятии объекта недвижимости для государственных и муниципальных нужд:	данные отсутствуют
8. Сведения о невозможности государственной регистрации без личного участия правообладателя или его законного представителя:	
9. Правопритязания и сведения о наличии поступивших, но не рассмотренных заявлений о проведении государственной регистрации права (перехода, прекращения права), ограничения права или обременения объекта недвижимости, сделки в отношении объекта недвижимости:	данные отсутствуют
10. Сведения об осуществлении государственной регистрации сделки, права, ограничения права без необходимого в силу закона согласия третьего лица, органа:	данные отсутствуют
11. Сведения о невозможности государственной регистрации перехода, прекращения, ограничения права на земельный участок из земель сельскохозяйственного назначения:	

Государственный регистратор		ФГИС ЕГРН
полное наименование должности	подпись	инициалы, фамилия

М.П.